

SLOVÁCKÉ MUZEUM V ROCE 2020

VÝROČNÍ ZPRÁVA

Ivo Frolec, Iveta Mátlová, Slovácké muzeum v Uherském Hradišti

ÚVOD

CHARAKTERISTIKA ORGANIZACE

Slovácké muzeum patří mezi nejvýraznější regionální muzea v České republice. Instituce byla založena v roce 1914. Jejím hlavním posláním je činnost sbírkotvorná a péče o sbírky, činnost vědecko-výzkumná a metodická a činnost kulturněvýchovná. Působnost této organizace není omezena na Zlínský kraj, ale zasahuje celou národopisnou oblast Slovácko (tedy i část Jihomoravského kraje). Muzeum je zařazeno do řady národních a mezinárodních programů, v jejichž rámci plní např. funkci Centra péče o tradiční lidovou kulturu Zlínského kraje a Centra lité medaile, plakety a drobné plastiky.

Základní údaje:

- a) *právní forma: příspěvková organizace*
- b) *zřizovatel: Zlínský kraj*
- c) *objekty ve správě muzea:*
 - Slovácké muzeum – hlavní budova, Uherské Hradiště (kulturní památka – majetek Zlínského kraje);
 - Galerie Slováckého muzea, Uherské Hradiště (kulturní památka – majetek Zlínského kraje);
 - Památník Velké Moravy, Staré Město (národní kulturní památka – majetek Zlínského kraje);
 - Soubor památek lidového stavitelství, Topolná 90 (kulturní památka – majetek Zlínského kraje);
 - Soubor památek lidového stavitelství, Topolná 93 (kulturní památka – majetek Zlínského kraje);
 - Konzervační pracoviště, Uherské Hradiště (majetek Zlínského kraje);

- Národní kulturní památka Uherské Hradiště – Sady (národní kulturní památka – majetek Zlínského kraje);
 - Národní kulturní památka Staré Město – Špitálky (národní kulturní památka – majetek Zlínského kraje);
 - Národní kulturní památka Modrá u Velehradu (národní kulturní památka – majetek Zlínského kraje);
 - Archeologické pracoviště s přednáškovým centrem, fotoateliérem, depozitáři, Uherské Hradiště (majetek Zlín. kraje).
- d) *Objekty ve správě jiných subjektů, využívané Slováckým muzeem k expozičním účelům:*
- Archeoskanzen Modrá (majetek obce Modrá);
 - Muzeum lidových pálenic Vlčnov (majetek obce Vlčnov, expozice majetek Zlínského kraje);
 - Jezuitská kolej v Uherském Hradišti (majetek města Uherské Hradiště);
 - Reduta v Uherském Hradišti (majetek města Uherské Hradiště).

Základní poslání organizace

Kulturní bohatství Zlínského kraje spočívá v jedinečném historickém dědictví živé i hmotné kultury pocházejícím z několika výrazných etnografických základů souvisejících s rozmanitostí přírodního prostředí. V teritoriálním rozsahu své působnosti, tedy národopisné oblasti Slovácko, Slovácké muzeum toto specifické kulturní prostředí odborně uchovává, moderně zužitkovává, otevírá novým pozitivním vlivům a na vzájemném průsečíku těchto snah vytváří nové kulturní hodnoty evropského formátu. K dosažení tohoto cíle používá instituce prostředky zejména ve smyslu zákona

č. 122/2000 S., o ochraně sbírek muzejní povahy, a s jejich podporou získává, shromažďuje, trvale uchovává, eviduje a odborně zpracovává sbírky muzejní povahy, umožňuje jejich veřejné užívání, zkoumá prostředí, z něhož jsou předměty získávány a poskytuje služby výchovné a vzdělávací pro studijní i vědecké účely.

Základní cíle instituce

- a) Odborné uchovávání kulturního dědictví na území národopisné oblasti Slovácko (např. sbírkotvorná činnost a péče o sbírky, budování knihovny se specializovaným knihovním fondem, provádění vědeckého výzkumu v oborech své působnosti /etnografie, archeologie, historie, dějiny umění/, metodická činnost, správa vybraných památkově chráněných objektů apod.).
- b) Citlivé využívání kulturních statků a hodnot k plnohodnotnému životu občanů kraje a k rozvoji cestovního ruchu na území kraje (např. prezentace sbírkových předmětů prostřednictvím stálých expozic a výstav, vlastní publikační a přednášková činnost a další kulturněvýchovné aktivity určené pro nejširší veřejnost se zvláštním zřetelem na děti, mládež, seniory a občany se zdravotním postižením, vydávání a veřejné šíření periodických a neperiodických publikací a propagačních materiálů, pořádání odborných konferencí, symposií a seminářů, kulturních a vzdělávacích programů pro odbornou i laickou veřejnost apod.).

Strategické směry instituce 2010–2025

- a) **Zlepšení podmínek pro sbírkotvornou činnost a péči o sbírkové fondy**
 - vybavení centrálního depozitáře muzea v bývalém kasárenském objektu moderní regálovou technikou a měřením klimatických podmínek;
 - přístavba depozitáře v areálu památek lidového stavitelství Topolná pro rozměrné zemědělské nářadí;

- navýšení finančních prostředků pro nákup sbírkových předmětů;
- zrestaurování starých tisků a rukopisů;
- získání nových depozitářů pro archeologické sbírky formou přístavby Památníku Velké Moravy ve Starém Městě – výstavba Cyrilometodějského centra.

b) Zlepšení podmínek, služeb a nabídek návštěvníkům

- vybudování stálé expozice „Lidových pálenice na moravsko-slovenském pomezí“ v areálu památek lidového stavitelství Vlčnov;
- vybudování a zprovoznění pracoviště Centra péče o tradiční lidovou kulturu Zlínského kraje s prodejnou předmětů lidové rukodělné výroby typu Krásná jizba v hlavní budově muzea (v návaznosti na vládní „Konceptci účinnější péče o tradiční lidovou kulturu);
- výstavba nové stálé multimediální národopisné expozice Slovácko v hlavní budově muzea;
- rekonstrukce stávajícího objektu Památníku Velké Moravy ve Starém Městě včetně nové stálé multimediální expozice;
- Revitalizace archeologických lokalit – národních kulturních památek ve správě instituce včetně přípravy výstavby;
- intenzivní činnost a naplňování cílů „Dětského centra Slováckého muzea“.

c) Provázání činnosti instituce s cestovním ruchem

- aktivní účast na vytváření dat o kultuře a jejich provázání se systémy v oblasti cestovního ruchu;
- aktivní spolupráce s Centrálou cestovního ruchu východní Moravy a Regionem Slovácko;
- spolupráce při vytváření Mezinárodní kulturní stezky sv. Cyrila a Metoděje;
- zvyšování kvality interní koncepce propagace instituce a její naplňování v praxi.

d) Provázání činnosti instituce se školstvím

- vytváření výukových a motivačních programů pro školy prostřednictvím „Dětského centra Slováckého muzea“;
- úzká spolupráce s městskými a krajskými odbory školství a kultury i vedením škol s cílem maximálního využití programové nabídky muzea dětem a mládeži a ovlivnění školních osnov základních a středních škol v daném směru.

e) Cílevědomá profilace vědecko-výzkumné činnosti instituce

- intenzivní činnost a naplňování cílů „Centra péče a tradiční lidovou kulturu Zlínského kraje“ a „Centra lité medaile, plakety a drobné plastiky“ včetně poskytování metodické podpory odborné i laické veřejnosti.

f) Hledání cest k vícezdrojovému financování projektů

- aktivní využívání a účast ve všech vhodných formách grantových, programových, fondových aj. nabídek s cílem vícezdrojového finančního zajištění strategických cílů instituce;
- získání podpory zřizovatele (zejména metodické prostřednictvím příslušných odborů) při zajišťování vícezdrojového financování.

g) Členství a zastoupení v profesních či zájmových sdruženích a orgánech (asociace, společnosti, státní správa apod.)

- International Council of Museums;
- Národní rada pro tradiční lidovou kulturu České republiky – poradní orgán ministra kultury;
- Asociace muzeí a galerií České republiky;
- Rada galerií České republiky;
- Ředitelská rada Národního ústavu lidové kultury ve Strážnici – poradní orgán;
- Vědecká rada Národního muzea v příro-

dě – Valašského muzea v přírodě v Rožnově pod Radhoštěm – poradní orgán;

- Historická společnost Starý Velehrad;
- Muzejní spolek v Uherském Hradišti;
- Společnost přátel slivovice České republiky;
- Programová rada Mezinárodního folklorního festivalu ve Strážnici;
- Česká národopisná společnost;
- Mezinárodní komise pro studium lidové kultury v Karpatech;
- Jihomoravská regionální archeologická komise při Archeologickém ústavu Akademie věd České republiky.

Činnost organizace v roce 2020

Rok 2020 byl pro organizaci obdobím zcela výjimečným a velmi problematickým. Díky pandemii COVID-19 bylo muzeum od jarních měsíců až na krátkodobé výjimky uzavřeno pro veřejnost, což mělo negativní vliv na jeho návštěvnost, realizaci výstav a doplňkových kulturních akcí. S návštěvníky bylo komunikováno prostřednictvím elektronických médií, především pak sociálních sítí. V souladu s vládními opatřeními proti šíření viru zaměstnanci nemalou část sledovaného období vykonávali vybranou práci doma (home office), což nepokrylo veškeré potřeby organizace. Přes zmíněné epidemiologické problémy se podařilo v souladu s harmonogramem a finančním plánem realizovat hrubou stavbu Cyrilometodějského centra ve Starém Městě i revitalizační práce na archeologických lokalitách – národních kulturních památkách ve správě Slováckého muzea v rámci projektu IROP.

1. ČINNOST SBÍRKOTVORNÁ A PÉČE O SBÍRKOVÉ FONDY

1.1. Akvizice

- **I. stupněm** bylo v průběhu roku evidováno celkem 5 250 ks sbírkových předmětů, z toho etnografie 631 ks, archeologie 2 644 ks, historie 1 933 ks, umění

42 ks; z toho 284 ks nákupem, 3 434 ks sběrem, 3 kusy převodem a 1 529 darem. Odborná knihovna zaevidovala celkem 205 nových přírůstků.

- **Sbírkové předměty – celkový počet** činí 379 292 ks, z toho archeologie 304 666 ks, umění 7 484, etnografie 40 761 a historie 26 381 kusů.

1.2. Evidence

- **Evidence II. stupně** – celkem 7 096 ks sbírkových předmětů, z toho etnografie 631 ks, historie 1 933 ks, archeologie 4 482 ks, umění 50 ks. Reevidence stávajících karet II. stupně – 1 049 celkem, z toho reevidence 975 karet archeologie a 74 karet umění. Přepis starých karet do PC celkem 2 036 ks karet oddělení etnografie. V ESSP bylo aktualizováno celkem 5 290 karet, z toho etnografie 3 679 ks karet a umění 1 611 karet.
- **Odborná knihovna** zaevidovala výběrem z odborných časopisů 77 nových článků, v rámci reevidence bylo 282 záznamů převidováno (doplněna detailnější klíčová slova a byla sjednocena některá klíčová slova), do Souborného katalogu ČR – Portál Caslin bylo odesláno 104 záznamů (v SKČR je celkově nyní 3 135 záznamů evidovaných knihovnou SM). V prosinci byla odborná knihovna převedena na nový knihovní systém Tritius.
- Pokračovala evidence v novém **systému ESSP**, který vyvinul Krajský úřad ve spolupráci s firmou Inqool. Bohužel tento systém stále trpí chybovostí, což znesnadňuje práci s ním.

1.3. Inventarizace

- **Inventarizováno** bylo celkem 12 206 ks sbírkových předmětů, z toho etnografie 2 615 ks, archeologie 8 784 ks, historie 133 ks a umění 674 ks. O inventarizaci byly vyhotoveny protokoly včetně všech náležitostí.

1.4. Depozitáře

- Všechny **depozitáře** jsou zajištěny EZS a EPS, odpovědní pracovníci pravidelně prováděli kontrolu všech depozitářů a expozic, o kontrolách byly pořizovány zápisy, průběžně vedeny knihy návštěv ve všech depozitářích. Veškerá evidence byla v závěru roku předložena ke kontrole řediteli. Stav klimatických podmínek v centrálním depozitáři je sledován pomocí elektronického systému sledování a vyhodnocování klimatických podmínek s dálkovým přístupem na PC v příslušných odborných odděleních, v ostatních depozitářích byla prováděna kontrola nejméně jedenkrát měsíčně včetně příslušných záznamů.

1.5. Pohyb sbírek – zápůjčky a výpůjčky

- **Pohyb sbírek** – v průběhu roku bylo pro výstavní účely uzavřeno 33 smluv pro 1 378 předmětů – z toho 6 výpůjčních pro 78 ks předmětů a 27 zápůjčních pro 1 300 ks sbírkových předmětů.

1.6. Konzervace, restaurování, další činnosti

- **Konzervováno a restaurováno** celkem 857 ks sbírkových předmětů: z toho etnografie 104 ks, archeologie 600 ks, umění 4 ks a historie 149 ks; z toho bylo restaurováno 67 ks. Konzervátoři se dále podíleli na přípravě výstav, expozic, výukových programů pro školy a akcí pro veřejnost výrobou kopií sbírkových předmětů, kostýmů a dekorací.

1.7. Informace o zajištění přístupu a přechodu na elektronický systém Centrální evidence sbírek muzejní povahy MK (CES on-line)

- Pravidelné hlášení změn ve Sbírce Slovákého muzea (MUH/002-05-10/179002) bylo odesláno v červnu. V říjnu byla provedena komparace inventárních čísel v CES se záznamy v ESSP, při které byla

nalezena množina nesprávně zapsaných inventárních čísel u podsbírkky Historie a Výtvarné umění. Tato nesrovnalost vznikla nesprávným zápisem formátu inventárního čísla a bude odstraněna v prvním pololetí roku 2021.

2. VĚDECKO-VÝZKUMNÁ A ODBORNÁ ČINNOST

2.1. Vlastní odborné aktivity

- **Odborná oddělení řešila celkem 32 výzkumných úkolů**, z toho:
- **Umění 11** (Zlínská škola umění a Střední uměleckoprůmyslová škola v Uherském Hradišti – obor oděv, obuv, malba; výzkum insignie města; krajinomalba oblasti JV Moravy; Ida Vaculková; podklady pro stálou expozici Umění JV Moravy – téma člověk a společnost I.; Lubomír Typlt; BLACK; Petr Včelka a Petr Bulava; Jiří Načeradský; F 16; Práce na papíře).
- **Historie 1** (Muzeum totalitních režimů – dokumentace současného stavu věznic).
- **Etnografie 9** (Tradiční rukodělná výroba – výzkum a vypracování návrhů na ocenění titulem Mistr tradiční rukodělné výroby ZK, Cena V. Boučka za zachování a rozvoj lidové umělecké výroby v regionu a Nositel tradice lidových řemesel; Výzkum slováckých košťů slivovice a pálenic; Dokumentace a výzkum zděných a roubených zvoníc na Uherskobrodsku, moravských Kopanicích a luhačovickém Zálesí; Fotodokumentace a výzkum lidové kultury – obyčejová tradice, rukodělná výroba; Digitální mapa tradiční kultury – výzkum a zpracování tří lokalit po stránce informací o hudebním projevu, tanečním projevu a lidovém oděvu; Zlínský kraj v lidové písni – II. Okres Zlín; Výzkum textilií na předních sukních ženského kroje na Slovácku).
- **Archeologie 11** (Exploatace kamených surovin na Moravě; Detektorové prospekce v okrese UH; Neolit ve střed-

ním Pomoraví; Opevnění města UH; Halštatské osídlení povodí Okluky; Modelace sídelní strategie mikrorregionu Okluky; Středohradištní období v Čechách; Problematika germánských kostrových hrobů; Halštatský depot Bánov; Staré Město – Špitálky – terénní výzkum; Opus lemovicense). **Archeologické oddělení v průběhu roku vykonalo 319 archeologických výzkumů a dohledů**, z toho 4 pozitivní (Kostelany – Roztoky; Buchlovice – Zelený dvůr, UH – Hradební – sodovkárna, Nedakonice – obec NN), celkem ukončeno 281 akcí.

2.2. Spolupráce s externími badateli a jinými subjekty

- **Jednotlivá odborná oddělení spolupracovala při řešení výzkumných a odborných úkolů s celkem 24 externími badateli a institucemi**, z toho:
- **Etnografie 7** (VŠ Hotelová – Tradiční gastronomie na Slovácku; Západoslovenské múzeum v Trnavě – provázení a metodická pomoc muzejníkům; NPÚ – podmalby na skle; R. Benech – fotografická pozůstalost J. Látalové; J. Hanzal – kovářské výrobky – Gänsespeil; UTB – spolupráce na výzkumném úkolu materiál na přední sukni na Slovácku; Česká televize – spolupráce na natáčení pořadu o hodech).
- **Archeologie 10** (Evropská kulturní stezka sv. Cyrila a Metoděje – vymezení stezky v evropském kontextu; AÚ AV ČR Praha: PhDr. Naďa Profantová, CSc., PhDr. Jan Frolík, CSc. – zpracování výsledků archeologických výzkumů středohradištního období ze středních Čech; ÚAPP středních Čech: PhDr. Michal Lutovský – Velká Morava a Čechy; AÚ Brno: Ing. Petr Škrdla, Ph.D. – Paleolitické osídlení Moravy; ÚAPP Brno-Kroměříž: Mgr. Miroslav Popelka – sídliště Lnk – Zlín Malenovice; UPOL: Mgr. Martin Golec, Ph.D. – Halštatský depot

Bánov; ARUB: Mgr. Balázs Komoroczy, Ph.D. – Germánský hrob z UB; Muzeum Vysočiny Jihlava: Mgr. Aleš Hoch, Ph.D. – středověké kožené artefakty; Město UH – Encyklopedie města UH).

- **Umění 7** (GVU Hodonín: dr. Tunklová – příprava výstav J. Uprky ve Znojmě, výběr obrazů C. Mandela pro výstavu; Středočeské muzeum v Roztokách: dr. L. Váchová – příprava výstavy Hedviky Zaorálkové; GMU Hradec Králové: Mgr. P. Příkazská – projekt Originál, Falsum, kopie...; projekt TAČR: řešitel Petr Halas – Vcházení do obrazů, krajinomalba JV Moravy; MG Brno: řešitel Mgr. Zdeněk Kazlepka, Ph.D. – umělecká sbírka MUDr. Rajmunda Tománka a sbírka Fišerová; řešitel PhDr. Blanka Rašticová: sepulkrální plastika na hřbitově v Mařaticích).

2.3. Vědecké konference, semináře, sympozia – vlastní

- Slovácké muzeum plánovalo uspořádat v červnu pracovní seminář Obyčejové komise MKKK, z důvodu šíření onemocnění covid-19 byl seminář zrušen.

2.4. Vědecké konference, semináře, sympozia – účast na akcích pořádaných jinými subjekty

- Odborní pracovníci se zúčastnili celkem 15 vědeckých online konferencí a seminářů, z toho etnografie 4, archeologie 2, historie 4, knihovnice 2, konzervace 1, umění 2. Na konferencích přednesli celkem 3 odborné příspěvky, z toho knihovna 1, archeologie 2.

3. METODICKÁ A EDUKAČNÍ ČINNOST

3.1. Spolupráce se školami

3.1.1. Speciální programy pro školy, spolupráce se školami

- **Celkem 14 programů k aktuálním výstavám pro 285 účastníků**, z toho 263 dětí a 22 dospělých (9× Modrobílý svět, 4× Sametová revoluce, 1× Tradiční rukodělná řemesla). Vzhledem k epidemické situaci a uzavření muzea i škol z důvodu vyhlášení nouzového stavu, nebylo možné realizovat více programů.

3.1.2. Pravidelné programy pro školy

- Celkem se uskutečnilo **17 pravidelných programů pro 442 účastníků**, z toho 402 dětí a 40 dospělých, z toho 13 v expozici Slovácko (4× Fašanku, fašanku už je řa na mále; 1× Smrt nesem ze vsi, nové léto do vsi; 1× Hody milé hody; 1× Čekání na příchod Spasitele; 6× Ten vánoční čas), 3 v Památníku Velké Moravy (3× Mojslav) a 1 v expozici věznice. Z důvodu epidemické situace zrušily školy v průběhu roku 18 rezervovaných programů. Další programy se neuskutečnily z důvodu uzavření muzea v důsledku vyhlášení nouzového stavu. Díky této vzniklé situaci byla nabídka výukových programů rozšířena o 5 speciálních výukových programů seznamujících s expozicemi SM, se kterými lektorky Slováckého muzea navštívily 4 školy (ZŠ Sportovní v UH, ZŠ Zlechov, ZŠ Boršice u Blatnice a ZŠ Záhorovice).

3.1.3. Pomoc odborných pracovníků studentům SŠ a VŠ

- Odborní pracovníci se v průběhu roku věnovali celkem 23 studentům: z toho poskytli opakovaně konzultace 17 studentům při zpracování středoškolských, bakalářských, magisterských a doktorských prací: archeologie 9 VŠ a 1 SŠ, historie 1 VŠ, etnografie 4 VŠ, umění 1 VŠ, muzejní lektory 1 VŠ. V průběhu roku byla poskytnuta odborná praxe 6 studentům středních a vysokých škol: oddělení dokumentace a archeologie 4× Střední škola průmyslová, hotelová a zdravotnická Uherské Hradiště, konzervace 1×

Vyšší odborná škola v Turnově, etnografie 1× Ústav evropské etnologie Masarykova univerzita Brno.

3.2. Metodika vůči jiným subjektům

3.2.1. Metodika a spolupráce se subjekty s obdobnou náplní činnosti v regionu

- Odborní pracovníci se zúčastnili jednoho jednání poradních sborů pro sbíratelskou činnost – nákupní komise Vlastivědného muzea v Kyjově. Ostatní jednání byla z důvodu pandemie zrušena.

3.2.2. Metodika a spolupráce s ostatními kulturními subjekty

- Spolupráce probíhala s celou řadou subjektů: Obecní úřad Stříbrnice, Střední škola uměleckoprůmyslová v Uherském Hradišti, město Uherské Hradiště, Klub kultury Uherské Hradiště, Knihovna Bedřicha Beneše Buchlovana, Programová rada Mezinárodního folklorního festivalu ve Strážnici, Česká národopisná společnost, Mezinárodní komise pro studium lidové kultury v Karpatech, Asociace muzeí a galerií České republiky, Komise pro udělení ceny V. Boučka, Rada galerií České republiky, Ředitelská rada Národního ústavu lidové kultury ve Strážnici – poradní orgán, Jihomoravská regionální archeologická komise při Archeologickém ústavu Akademie věd České republiky, Programová rada Vlčnovské jízdy králů, Programová rada Slovákých slavností vína a otevřených památek, Region Slovácko, Centrála cestovního ruchu Východní Moravy, Městské informační centrum Uh. Hradiště, Správní rada o.p.s. Park Rochus, Muzejní spolek v Uherském Hradišti, Historická společnost Starý Velehrad, Umělecká rada SUPŠ UH, Vědecká rada Cyrilometodějské stezky, Slovanská unie, Sbor pro jízdu králů ve Strážnici, hodnotící komise Tradiční výrobek Slovácka, hodnotící

komise Zlínského kraje pro výběr Lidová stavba Zlínského kraje, Česká tisková kancelář, Asociace českých filmových klubů, Městský úřad Ostrožská Nová Ves, Městský úřad Dolní Němčí, Místní knihovna Babice, obce: Ořechov, Březolupy, Místřice, Vážany, městys Polešovice, místní část Věsky, farní úřad Bánov.

- V rámci plnění vládního usnesení „Konceptce účinnější péče o tradiční lidovou kulturu“ provádí každoročně Slovácké muzeum v Uherském Hradišti a jeho Centrum péče o tradiční lidovou kulturu Zlínského kraje pro Ministerstvo kultury ČR terénní výzkumy v úzké spolupráci s těmito obdobně zaměřenými krajskými institucemi:
- kraj Jihočeský – Jihočeské muzeum v Českých Budějovicích;
- kraj Jihomoravský – Masarykovo muzeum v Hodoníně;
- kraj Karlovarský – Krajské muzeum Cheb;
- kraj Královéhradecký – Muzeum východních Čech v Hradci Králové;
- kraj Liberecký – Muzeum Českého ráje v Turnově;
- kraj Moravskoslezský – Muzeum Těšínska;
- kraj Moravskoslezský – Muzeum Novojičínska;
- kraj Olomoucký – Vlastivědné muzeum v Olomouci;
- kraj Pardubický – Soubor lidových staveb Vysočina v Hlinsku;
- kraj Plzeňský – Vlastivědné muzeum dr. Hostaše v Klatovech;
- kraj Středočeský – Regionální muzeum v Kolíně;
- kraj Ústecký – Regionální muzeum v Teplicích;
- kraj Vysočina – Muzeum Vysočiny Třebíč;
- kraj Praha – Muzeum hlavního města Prahy.

V roce 2020 byla tato spolupráce negativně poznamenána pandemickou situací.

3.2.3. Pomoc odborných pracovníků jiným subjektům

- Jednotlivá_odborná oddělení spolupracovala či poskytovala metodickou pomoc celkem 90 badatelům, institucím, obcím, skupinám a souborům. Z toho pracovníci oddělení umění určily a posoudily 25 výtvarných děl pro soukromé majitele. Knihovna poskytla metodickou pomoc celkem 70 badatelům, z toho knihovnu navštívilo 51 badatelů, kteří realizovali 364 badatelských návštěv. Všem badatelům bylo poskytnuto 1 451 výpůjček (793 absenčních, 629 prezenčních; prostřednictvím meziknihovni výpůjční služby bylo vyřízeno 29 požadavků). Prostřednictvím e-mailu byla poskytnuta 19 badatelům metodická pomoc. Fotoarchiv spolupracoval celkem s 62 badateli, z toho fotoarchiv navštívilo 26 badatelů, prostřednictvím e-mailu poskytnuta metodická pomoc 22 badatelům, zapůjčeno ke studiu v dokumentaci 13 918 fotografií. Odborní pracovníci realizovali 21 návštěv, prostřednictvím e-mailu poskytnuta metodická pomoc 14 pracovníkům, zapůjčeno 4 058 fotografií.
- **Pomoc poskytnuta celkem 222 badatelům, institucím, obcím, skupinám a souborům.**

3.2.4. Spolupráce s AMG ČR a RG ČR

- Odborní pracovníci pracovali v 5 komisích Asociace muzeí a galerií ČR (z toho 3 jako aktivní členové výboru komise), dále v Senátu Rady galerií, komoře odborných pracovníků RG a Zlínské regionální archeologické komisi.

3.3. Školení a kurzy

3.3.1. Školení a kurzy vlastní

- Pracovníci se účastnili povinných školení BOZP, PO, žádné další vlastní školení a kurzy nebyly pořádány.

3.3.2. Školení, semináře a kurzy pořádané jinými subjekty

- Pracovníci muzea se zúčastnili celkem 4 školení, seminářů a kurzů pořádaných jinými subjekty (kvalifikované seznámení s knihovním systémem Tritius, seznámení s novými funkcionalitami ESSP – 2x, online seminář k problematice osvětlení expozic).

4. KULTURNĚ VZDĚLÁVACÍ ČINNOST

4.1. Expozice

- Organizace spravovala celkem 12 expozic přístupných veřejnosti: Slovácko, Lidové bydlení (Topolná čp. 90), Lidové bydlení (Topolná čp. 93), Vesnické kovářství (Topolná čp. 90), Památník Velké Moravy ve Starém Městě, Velká Morava (Uherské Hradiště-Sady), Velká Morava (Staré Město-Špitálky), Velká Morava (Modrá u Velehradu), Muzeum lidových pálenic ve Vlčnově, Expozice dějin města – Uherské Hradiště – město královské v objektu bývalé jezuitské koleje, expozice Věžnice Uherské Hradiště – v prostorách uherskohradištské Reduty. Stálá expozice Výtvarné umění jihovýchodní Moravy / Člověk a společnost I. instalovaná v Galerie Slováckého muzea prošla proměnou – počítá s dvouletými cykly, kdy se bude expozice zásadně měnit tak, aby chom návštěvníkům mohli co nejvíce přiblížit náš sbírkový fond. První díl nese název Člověk a společnost I., v němž se soustředíme jen na několik témat. Jednak je to víra, která člověka ovlivňuje a provází od počátku věků, dále portrét nebo společenský život (hudba, tanec, hra). Umění zde není prezentováno jako něco historicky uzavřeného, ale jako živé svědectví, které je schopno nás bezprostředně oslovovat bez ohledu na časový odstup, kulturní nebo národní odlišnosti. Koncem roku byla dokončena hruhá stavba Cyrilometodějského centra

ve Starém Městě, kde budou instalovány v letech 2021–2022 dvě stálé expozice a další krátkodobé výstavy.

4.2. Výstavy

- **Slovácké muzeum uspořádalo celkem 19 výstav, z toho 15 vlastních, 2 převzaté a 2 v jiných objektech včetně kooperačních.**

A) Výstavy vlastní

Slovácké muzeum

1. Modrobílý svět. Modrotisková tvorba Antonie Dostálkové (31. 10. 2019 – 16. 2. 2020)
2. Sametová revoluce v Uherském Hradišti (14. 11. 2019 – 15. 3. 2020)
3. Když ruce pracují srdcem (25. 5. 2020 – 3. 1. 2021)
4. Karel Cudlín / Izrael (7. 8. – 1. 11. 2020)
5. Střelecké terče (10. 12. 2020 – 28. 3. 2021)

Galerie Slováckého muzea

6. Návraty V, výstava absolventů SUPŠ Uh. Hradiště (4. 10. 2019 – 5. 1. 2020)
7. Umění módy (13. 2. – 13. 9. 2020)
8. Denisa Prošková, ilustrace (13. 2. – 30. 8. 2020)
9. Jitka Štenclová, obrazy, kresby (13. 2. – 30. 8. 2020)
10. Ida Vaculková (1920–2003) / keramika (12. 9. 2020 – 5. 4. 2021)
11. Archiv – SUPŠ / malba/ studenti (8. 10. 2020 – 5. 4. 2021)

Památník Velké Moravy

12. Vampyrismus (1. 1. – 31. 12. 2020)
13. Velká Morava a Pražský hrad (13. 9. 2019 – 26. 1. 2020)
14. Top 10 nejzajímavějších archeologických nálezů poslední dekády (27. 2. – 16. 8. 2020)
15. Velká Morava a Čechy (17. 9. 2020 – 28. 3. 2021)

B) Výstavy převzaté

16. Slovácké muzeum: Podoby vína – Ateliér hmatového sochařství (12. 3. – 26. 7. 2020)

17. Slovácké muzeum: Intervence #23 Křik kohouta (7. 8. – 27. 9. 2020)

C) Výstavy vlastní a kooperační mimo objekty muzea

18. Jaroslav Kovanda (Archlebov, diamantový sál vinařství Spielberg) (20. 6. 2020 –)
19. Vánoční světlo (Středočeské muzeum v Roztokách u Prahy (9. 12. 2020 – 31. 1. 2021).

Z důvodu šíření nemoci covid-19 bylo 10 výstav zrušeno, z toho 4 se podařilo přesunout na rok 2021 (Tajný život medvídků; Petr Bulava a Petr Včelka / kresba, socha, malba; FF 16 a Karel Prášek; Alois Klimo, Tamara Klimová, Vojtěch Kolenčík), 6 bylo zrušeno bez náhrady termínu (Příběh malovaný na skle; výstava k LFŠ; Klauzury SUPŠ; Paměť světa UNESCO: Rusko; Práce na papíře a Africké cesty Berchtoldů).

4.3. Přednášky pro veřejnost

- **Organizace uspořádala celkem 4 odborné přednášky pro 170 osob, z toho 79 dospělých a 91 dětí a mládeže. Z toho odborní pracovníci uskutečnili celkem 2 odborné přednášky pro 94 osob, z toho 91 dětí a mládeže.**

A) Přednášky v objektech vlastní instituce byly celkem 2 pro 76 osob.

B) Mimo objekty vlastní instituce byly uspořádány celkem 2 přednášky pro 94 posluchačů, z toho 3 dospělých a 91 dětí a mládeže.

4.4. Odborné výklady ve výstavách a expozicích

- **Ve výstavách a expozicích uspořádali odborní pracovníci celkem 13 odborných výkladů pro 262 posluchačů, z toho 36 dětí a mládeže a 226 dospělých.**

4.5. Doplnkové kulturní akce a programy

- **Muzeum uspořádalo celkem 14 doplnkových a kulturních akcí pro 1 976 osob, z toho 1 429 dospělých a 547 dětí:**

(2× Tvoříme v muzeu; Pravoslavná liturgie; Dny evropského dědictví, Mezinárodní den muzeí; 2× Zvídákové, vzhůru do muzea; 3× Toulky se Slováckým muzeem; Dílničky pro levé ručičky, Kreativní dny v SM, Indiánské loučení s prázdninami, Centrum svaté Sáry – tvořivé dopoledne s výkladem na PVM).

4.6. Zájmové aktivity (kluby, spolky)

- Ve spolupráci s Muzejním spolkem v Uherském Hradišti byla uspořádána 1 přednáška „Západ USA a Havaj“ pro 45 osob.

4.7. Spolupráce se zahraničím

- Slovácké muzeum spolupracovalo celkem se **4 zahraničními partnery** ze Slovenska (Občanské sdružení Trienále textilu bez hranic v Bratislavě, Centrum tradičnej kultúry v Myjave, Vysoká škola výtvarných umění v Bratislavě, Západoslovenské múzeum v Trnavě).

4.8. Spolupráce s jinými kraji

- Slovácké muzeum spolupracovalo s **24 institucemi v celkem 8 krajích** (Jihomoravský kraj: Archaia Brno, Archeologický ústav AV, Moravské zemské muzeum Brno, Technické muzeum Brno, Muzeum města Brna, Masarykovo muzeum v Hodoníně – pobočka Vlastivědné muzeum Kyjov, GVU Hodonín, Jihomoravské muzeum ve Znojmě, Moravská galerie v Brně, NÚLK Strážnice; Zlínský kraj: Národní muzeum v přírodě – Valašské muzeum v přírodě Rožnov pod Radhoštěm, Muzeum J. A. Komenského Uh. Brod, SOkA Uherské Hradiště, Region Slovácko, Muzeum Kroměřížska, Muzeum regionu Valašsko, KGVÚ Zlín; Praha: Archeologický ústav, AV ČR, Praha, v.v.i.; Středočeský kraj: Středočeské muzeum v Roztokách u Prahy, VŠ hotelová Praha; Kraj Vysočina: Muzeum Vysočiny v Jihlavě; Hradecký kraj: Galerie Moderního umění v Hradci Králové; Liberecký kraj: OGL Liberec; Plzeňský kraj: Záp-

adočeská galerie v Plzni).

- V rámci plnění vládního usnesení „Koncepte účinnější péče o tradiční lidovou kulturu“ provádí každoročně Slovácké muzeum v Uherském Hradišti a jeho Centrum péče o tradiční lidovou kulturu Zlínského kraje pro Ministerstvo kultury ČR terénní výzkumy v úzké spolupráci s obdobně zaměřenými institucemi ve všech 14 krajích.

4.9. Spolupráce kulturních PO Zlínského kraje

- Spolupráce se všemi krajskými kulturními organizacemi včetně průběžné konzultační činnosti byla realizována jak při pořádání výstav, tak v rámci projektu Evidenční systém sbírkových předmětů, Evropské kulturní stezky svatých Cyrila a Metoděje a v rámci pověřeného pracoviště Centra péče o tradiční lidovou kulturu Zlínského kraje. Knihovny paměťových institucí se zapojily do společného projektu implementace nového knihovního systému Tritius, jehož výsledkem je funkční souborný Katalog knihoven paměťových institucí ZK dostupný na adrese: <https://knihovny.zlkraj.cz/>.

4.10. Návštěvnost muzea

A) Celková návštěvnost expozic, výstav a kulturních akcí Slováckého muzea – 22 197 osob,

z toho:

- návštěvnost expozic, výstav a kulturních akcí Slováckého muzea – **20 051 osob**, z toho: návštěvnost výstav Slováckého muzea v jiných objektech – 944 osob
- návštěvnost kulturně výchovných a doprovodných akcí Slováckého muzea – **2 146 osob**,

z toho:

- přednášky (zahrnuje i přednášky se spolky) – 170 osob
- doprovodné programy k výstavám – 989 osob
- doplňkové akce – 987 osob

B) Celková návštěvnost kulturních akcí s podílem Slováckého muzea – z důvodu vládních nařízení proti šíření koronaviru se v roce 2020 nekonala žádná z akcí s podílem Slováckého muzea.

Oproti roku 2019 se vlivem pandemie snížila návštěvnost muzea na 29,2 % (propad činí 70,8 %).

Pozn. Neuvádí se ve výkazu NIPOS.

5. EDIČNÍ A PUBLIKAČNÍ ČINNOST

5.1. Vlastní ediční činnost

- Slovácké muzeum v roce 2020 vydalo 1 publikaci – časopis Slovácko 2019 a 1 číslo Lihových novin ve spolupráci se Společností přátel slivovice ČR.

5.2. Odborné texty do publikací a periodik vydaných jinými subjekty

- Odborná oddělení publikovala výsledky svých výzkumů a odborné činnosti celkem ve **35 příspěvcích**, z toho v časopise Slovácko 7, v publikacích vydaných jinými subjekty 9 a 19 článků v odborném tisku.

5.3. Medializace instituce – propagace výstav a doplňkových akcí

- Odborná oddělení, pracovník public relations a muzejní fotograf propagovali výstavy a doplňkové kulturní akce celkem v **911 příspěvcích**, z toho 283 tisk, 11 TV, 15 rozhlas, 560 příspěvků internet a 42 videoklipů na FB. Aktivity muzea byly nově propagovány i přes Instagram – zřízeny dva účty, jeden pro Galerii SM a jeden pro Slovácké muzeum. V době uzavření muzea se odborní pracovníci více soustředili na propagaci a představení své činnosti širší veřejnosti prostřednictvím fotografií a krátkých videoklipů.

5.4. Spolupráce s odbornými a jinými periodiky (redakční rady)

- Členstvím a účastí na redakčních radách spolupracovala odborná oddělení celkem s 8 periodiky, z toho se 3 internetovými portály (Digitální mapa tradiční kultury, eBadatelna Zlínského kraje, Encyklopedie Uherského Hradiště) a 5 periodiky (Národopisný věstník, Zpravodaj města UH, Acta musealia, Archeologie výzkumů na Vysočině a časopis ZVUK), celkem 10 jednání redakčních rad.

6. ROZVOJOVÉ AKTIVITY

6.1. Zapojení do evropských (nejen strukturálních) fondů

- V roce 2020 nebyla organizace zapojena do strukturálních fondů.

6.2. Dotace jiných subjektů (např. ministerstva)

Celkové dotace od jiných subjektů – v našem případě MK ČR byly získány ve výši 693 000 Kč,

z toho:

- dotace MK ČR „Mistři TRV a Nositelé tradic lidových řemesel ze ZK“ 40 000 Kč
- dotace MK ČR na projekt „Digitální mapa tradiční lidové kultury“ 100 000 Kč
- dotace MK ČR instalace expozice „Umění JHV Moravy“ 520 000 Kč
- dotace MK ČR výstava „Tajný život medvídků“ 33 000 Kč

6.3. Dary

- Darem získalo muzeum ve sledovaném období celkem 1529 sbírkových předmětů.

6.4. Finanční pomoc sponzorů

- V roce 2020 nezískalo Slovácké muzeum žádný finanční sponzorský dar.

6.5. Příprava projektů a koncepcí

- Realizace projektu „Revitalizace národních kulturních památek Velké Moravy“ s přístavbou Památníku Velké Moravy ve Starém Městě:

- celkové náklady projektu činí 123 715 tis. Kč, spolufinancování projektu z IROP a SR je ve výši 89 575 tis. Kč.
- v hodnoceném období již byla realizována 2. platba uskutečněných nákladů projektu z prostředků IROP a SR. Slovácké muzeum obdrželo **23 798 604,40 Kč** investičních prostředků.
- dne 6. 1. 2020 byla zahájena přístavba Cyrilometodějského centra a revitalizace venkovních archeologických lokalit. Zhotovitelem stavby je firma Zlínstav, a.s. Zlín.
- v roce 2020 bylo celkově prostavěno **41 785 000 Kč.**
- celkové náklady na realizaci celého projektu akce od jeho zahájení, včetně přípravných prací (PD, VZ, studie apod.) dosáhly výše **60 772 845,16 Kč.**

6.6. Plán rozvoje (investiční akce, neinvestiční akce)

Slovácké muzeum v Uherském Hradišti má zpracován dokument – Koncepce činnosti a rozvoje organizace, který je každoročně aktualizován. Z tohoto materiálu vyjímáme nejdůležitější rozvojové akce na období let 2008–2028 včetně již realizovaných:

Zlepšení podmínek pro sbírkotvornou činnost a péči o sbírkové fondy.

6.6.1. Preventivní ochrana sbírkových předmětů před nepříznivými vlivy – vybavení nových i stávajících depozitářů monitorovací technikou a zařízením pro úpravu klimatických podmínek (zejména vzdušné vlhkosti).

Náklady: 1,2 mil. Kč

Finanční zajištění: vlastní zdroje, ZK

Partneři: -

Termín: 2008–2009

Stav: splněno

6.6.2. Záchrana – restaurování starých tisků a rukopisů

Náklady: 4,7 mil. Kč

Finanční zajištění: ZK, EU

Partneři: -

Termín: 2010–2025

Stav: probíhá

6.6.3. Navýšení finančních prostředků pro nákup sbírkových předmětů

Finanční zajištění: ZK, MK ČR, dlouhodobý finanční propad, plněno částečně

6.6.4. Vybudování depozitáře v areálu lidových staveb Topolná

Náklady: 2 mil. Kč

Finanční zajištění: ZK

Partneři: -

Termín: 2017

Stav: splněno

6.6.5. Dostavba dílny konzervačního oddělení

Náklady: 0,5 mil. Kč

Finanční zajištění: ZK

Partneři: -

Termín: 2017

Stav: splněno

6.6.6. Zlepšení podmínek, služeb a nabídek návštěvníkům

6.6.6.1. Vybudování Muzea lidových pálenic na moravsko-slovenském pomezí ve Vlčnově.

Náklady: 1,8 mil. Kč

Finanční zajištění: ZK, EU

Partneři: obec Vlčnov, Trenčianské múzeum, Centrum tradičnej kultúry Myjava

Termín: 2008–2010

Stav: splněno

6.6.6.2. Vybudování a zprovoznění Centra péče o tradiční lidovou kulturu Zlínského kraje s předváděcím centrem, expozicí a výběrovou prodejnou předmětů lidové rukodělné výroby a řemesel.

Náklady: 3,6 mil. Kč

Finanční zajištění: ZK, EU

Partneři: -

Termín: 2009–2011

Stav: splněno.

6.6.6.3. Vybudování nové moderní stálé národopisné expozice Slovácko v hlavní budově muzea včetně jejího vybavení multimedialní technikou (slavnostní otevření k 100. výročí založení muzea).

Náklady: 20 mil Kč

Finanční zajištění: ZK

Partneři: -

Termín: 2010–2014

Stav: splněno

6.6.6.4. Vytvoření lektorského oddělení s náplní vzdělávacích a tvořivých programů pro děti i dospělé pověřeného propagačním stykem s veřejnými sdělovacími prostředky, školstvím a širokou veřejností. Cílem je zpracovávání, nabízení a realizace programů pro nejrůznější věkové kategorie a skupiny (např. rodinného typu) s nezbytnou dokumentací, prezentací, propagací a vyhodnocováním.

Náklady: mzda pro dva pracovníky VŠ a ŠS pedagogického směru

Finanční zajištění: ZK

Partneři: -

Termín: od 2009

Stav: splněno

6.6.6.5. Rekonstrukce Památníku Velké Moravy (I. etapa), výstavba nové multimedialní expozice (II. etapa) a přístavba Evropského centra sv. Cyrila a Metoděje (III. etapa).

Náklady: 150 mil. Kč

Finanční zajištění: ZK, EU, Norské fondy

Partneři: -

Termín: 2008–2022

Stav: I. a II. etapa dokončena, III. etapa v přípravě – podána žádost IROP, získána dotace, zahájena příprava výběrových řízení na dodavatele. Začátek stavby leden 2020.

6.6.6.6. Vybudování stálé vstupní expozice v Leteckém muzeu Kunovice.

Náklady: zatím nevyčísleny – investorem bude Město Kunovice

Finanční zajištění: město Kunovice, EU

Partneři: Slováký aeroklub

Termín: 2010–2016

Stav: zpracována úvodní studie, partner zrušil smlouvu o spolupráci, muzeum převedeno na Aeroklub Kunovice, z.s., zrušena smlouva o provozování

6.6.6.7. Příprava a realizace výstavby „Muzea Velké Moravy“ v Uherském Hradišti – Sadech.

Náklady: 200 mil. Kč

Finanční zajištění: město Uh. Hradiště, EU

Partneři: -

Termín: 2010–2025

Stav: v plnění, zpracována základní studie, vybudována přístupové komunikace, osazení informačním systémem v roce 2014, dokončovací práce na lokalitě v roce 2017, dílčí úpravy v letech 2019–2028 z programu IROP.

6.6.6.8. Příprava a realizace výstavby Muzea v přírodě Rochus.

Náklady: 150 mil. Kč

Finanční zajištění: město Uherské Hradiště, EU

Partneři: soukromé společnosti

Termín: 2007–2020

Stav: zhotoven ideový záměr, studie a studie proveditelnosti, probíhá intenzivní projektová příprava, zahájena výstavba, první část otevřena v roce 2016. Probíhají postupné dostavby objektů, muzeum je plně v provozu.

Stav: splněno

6.6.6.9. Vybudování požárního únikového východu z výstavních sálů hlavní budovy.

Náklady: 1,5 mil. Kč

Finanční zajištění: ZK

Partneři: -

Termín: 2007

Stav: splněno

6.6.6.10. Vytvoření koncepce prezentace a propagace Slováckého muzea a její aplikace v praxi.

Náklady: 120 tis. Kč / první rok

Finanční zajištění: ZK

Partneři: -

Termín: od 2008

Stav: splněno, každoročně aktualizováno

6.6.6.11. Rekonstrukce recepce a přízemního výstavního sálu Galerie Slováckého muzea s novou stálou expozicí a prodejnou.

Náklady: 6 mil. Kč

Finanční zajištění: ZK

Partneři: -

Termín: 2021–2023

Stav: v přípravě

6.6.7. Provázání činnosti instituce s cestovním ruchem

6.6.7.1. Vybudování Evropské kulturní stezky sv. Cyrila a Metoděje včetně jejího pilotního pracoviště (informačního centra) a obnovy jednotlivých archeologických lokalit.

Náklady: 14 mil. Kč

Finanční zajištění: ZK, EU

Partneři: Zlínský kraj, Jihomoravský kraj, Moravskoslezský kraj, Olomoucký kraj, Trenčínský samosprávný kraj (Slovensko) a další zahraniční partneři, správci jednotlivých archeologických lokalit

Termín: 2010–022

Stav: v přípravě, zhotovena studie, zažádáno o dotaci, dotace IROP obdržena, realizace v letech 2019–2022

6.6.7.2. Aktivní účast na vytváření dat o kultuře a jejich provázání se systémy v oblasti cestovního ruchu.

Náklady: běžné provozní

Finanční zajištění: ZK

Partneři: KÚ ZK, subjekty cestovního ruchu

Termín: průběžně

Stav: plněno průběžně

6.6.7.3. Aktivní spolupráce s Centrálou cestovního ruchu jihovýchodní Moravy.

Náklady: běžné provozní

Finanční zajištění: ZK

Partneři: -

Termín: průběžně

Stav: plněno průběžně

6.6.7.4. Zvyšování kvality prezentace a propagace instituce a její naplňování v praxi.

Náklady: běžné provozní

Finanční zajištění: ZK

Partneři: -

Termín: průběžně

Stav: plněno průběžně

6.6.7.5. Vytvoření nové interaktivní webové prezentace Slováckého muzea.

Náklady: 0,1 mil. Kč

Finanční zajištění: ZK

Partneři: -

Termín: 2021

Stav: splněno v roce 2007, v roce 2009 došlo k další modernizaci prezentace, tato spuštěna v únoru 2010. Nyní již zastaralá, nový web opět nutností. Zatím nerealizováno z důvodu nedostatku finančních prostředků.

6.6.8. Provázání činnosti instituce se školstvím

6.6.8.1. Vytváření výukových a motivačních programů pro školy prostřednictvím „Dětského centra Slováckého muzea“.

Náklady: 0,2 mil. Kč/ročně

Finanční zajištění: ZK

Partneři: školská zařízení

Termín: průběžně

Stav: plněno průběžně v rámci omezených finančních prostředků

6.6.8.2. Úzká spolupráce s městskými a krajskými odbory školství a kultury i vedením škol s cílem maximálního využití programové nabídky muzea dětem a mládeži a ovlivnění školních osnov základních a středních škol v daném směru.

Náklady: běžné provozní

Finanční zajištění: ZK

Partneři: školská zařízení

Termín: průběžně

Stav: plněno průběžně

6.6.9. Cílevědomá profilace vědecko-výzkumné činnosti instituce

6.6.9.1. Intenzivní činnost a naplňování cílů „Centra péče o tradiční lidovou kulturu Zlínského kraje“, „Archeologického centra Velké Moravy středního Pomoraví“ a „Centra lité medaile, plakety a drobné plastiky“ včetně metodické podpory odborné i laické veřejnosti.

Náklady: 0,5 mil Kč/ročně

Finanční zajištění: ZK, MK ČR

Partneři: Národní ústav lidové kultury ve Strážnici, Moravské zemské muzeum v Brně, Asociace umělců medailérů Praha, Střední uměleckoprůmyslová škola v Uherském Hradišti

Termín: průběžně

Stav: plněno průběžně

6.6.10. Hledání cest k vícezdrojovému financování projektů

6.6.10.1. Aktivní využívání a účast ve všech vhodných formách grantových, programových, fondových aj. nabídek s cílem vícezdrojového finančního zajištění strategických cílů instituce.

Náklady: běžné provozní

Finanční zajištění: ZK

Termín: průběžně

Stav: plněno průběžně

6.7. Plán rozvoje organizace (kulturně výchovné činnosti)

Slovácké muzeum v Uherském Hradišti má zpracovány dokumenty – Koncepti činnosti a rozvoje organizace a Koncepti prezentace a propagace, které jsou každoročně aktualizovány. Tyto materiály obsahují rovněž dlouhodobější i roční plány kulturně výchovné činnosti, která je následně implementována do elektronického plánu a kontroly činnosti jednotlivých úseků organizace.

7. STATISTICKÉ UKAZATELE ROZVOJE ORGANIZACE PRO OBDOBÍ LET 2015–2024

7.1. Výkaz o muzeu (NIPOS)

Údaj	2015	2016	2017	2018	2019	2020
Objekty – pobočky, detašovaná pracoviště (NIPOS ř. č. 0103)	11	11	12	12	12	12
Sbírkové předměty (NIPOS ř. č. 0901)	365 987	366 931	368 825	371 255	374 042	379 292
Počet zapsaných přírůstků za sledovaný rok (NIPOS ř. č. 0905):	3 400	944	1 894	2 430	2 787	5 250
- z toho přírůstky získané koupí	359	127	135	391	30	284
- z toho přírůstky získané darem	211	17	71	23	11	1529
- z toho přírůstky získané sběrem	2 830	800	1 688	2 016	2 746	3 437
Počet knihovních jednotek (NIPOS ř. č. 0603)	25330	25677	26 048	26 391	26 702	26907
Počet stálých expozic (NIPOS ř. č. 0107)	12	12	13	12	12	12
Počet výstav (NIPOS ř. č. 0201):	21	34	28	32	23	19
- z toho v zahraničí (NIPOS ř. č. 0205):	0	1	1	0	0	0
Počet kulturně výchovných akcí pro veřejnost (NIPOS ř. č. 0231 - č. 236/2020):	97	110	130	92	79	18
Celková návštěvnost expozic a výstav, kulturně výchovných akcí (NIPOS ř. 0218 + ř. 0232) = (NIPOS ř. 0218 + ř. 0237/2020)	82 248	83 866	69 955	85 014	76 111	22 197

a) Výkaz o muzeu a galerii (v souladu s NI-POS Kult (MK) 14-01 a hodnocenými indikátory Konceptce rozvoje organizací Zlínského kraje v oblasti kultury pro období let 2015 až 2024)

Poznámky:

* *Hodnoty uvádíme dle skutečnosti k 31. 12. příslušného kalendářního roku v souladu metodickými vysvětlivkami dostupnými na http://www.cz-museums.cz/web/deni_v_oboru/statistika-muzejnictvi a <http://www.nipos-mk.cz/?cat=88>.*

** *Jednotky vychází ze sledovaného ukazatele (uvádí se celá čísla).*

*** *Ukazatele, které nejsou sledovány v rámci ročního výkazu o muzeu a galerii Kult (MK) 14-01, knihovně Kult (MK) 12-01 nebo hvězdárně Kult (MK) 16-01 jsou vykazovány z interních statistických evidencí, výročních zpráv či přehledu hospodaření.*

**** *Údaje nejsou uváděny kumulovaně. Každá organizace vyplňuje samostatně – za muzeum, galerii, knihovnu i hvězdárnu, i v případě, že vykonává muzejní i hvězdářskou činnost.*

7.2. Souhrnná zpráva o stavu plnění/dosažení indikátorů

Činnost organizace se řídila v roce 2020 daným plánem, který byl veden a průběžně kontrolován jak v listinné, tak elektronické podobě (síťové aplikaci). Vlivem pandemie covid-19, uzavření objektů SMUH pro veřejnost v délce trvání téměř 9 měsíců, nebylo možné tento plán splnit v řadě parametrů.

8. OSTATNÍ ČINNOSTI

8.1. Řídící a kontrolní činnost

Řídící a kontrolní činnost prováděna prostřednictvím operativních a periodických porad vedení (ředitel, vedoucí oddělení a samostatní pracovníci). Velmi účinným nástrojem řízení a kontroly je elektronický síťový podrobný plán činnosti instituce s přesným zadáním úkolu, termínu splnění a odpovědnosti, který je průběžně kontrolován po celý rok.

Ilustrativní stránka elektronického plánu a kontroly činnosti SM UH.

8.2. Provoz a údržba

8.2.1. Provoz a údržba (včetně stavební)

V roce 2020 byly průběžně prováděny pravidelné kontroly lokalit a objektů muzea včetně odstraňování zjištěných nedostatků. Dále byla bezproblémově zabezpečována běžná provozně-kontrolní činnost (auto-provoz, všestranná údržba, MTZ, nákupy ostatních pracovníků, kontrola správnosti fakturace, nákupy cenin a PHM včetně evidence, sledování spotřeby energie, paliv, telefonních hovorů atd.).

Podrobné informace o jednotlivých položkách provozu a údržby viz hospodářská část rozborů činnosti.

8.2.2. Zabezpečovací systémy (EVS, EPS a PTV)

Referent elektronických požárních systémů, elektronických zabezpečovacích systémů a průmyslových televizí vedl ve sledovaném období veškerou agendu, sledoval termíny povinných revizí a kontroloval jejich řádné provedení, jednal se servisní firmou Security UH, HZS a policií, proškoloval pracovníky pověřené manipulací se systémy v jednotlivých objektech, průběžně objednával a kontroloval odstranění vzniklých závad na systémech, vedl knihu poplachů, kontrol napadených prostor, účastnil se výjezdů policie při vyhlášení poplachu apod.

8.2.3. Bezpečnost a ochrana zdraví při práci, požární a civilní ochrana, ochrana životního prostředí

Všechny povinnosti organizace v oblasti BOZP, PO, CO a ekologie zajišťoval ve sledovaném období pracovník muzea – referent BOZP, PO, CO se smluvní účastí firmy Jordán. Pracovník sledoval termíny a správnost plnění potřebných prací a prováděl základní kontrolní činnost (lékárničky, vybavenost hasicími přístroji, inventury a ochrana CO materiálu, vybavení ochrannými prostřed-

ky jednotlivce apod.). Další specializované úkoly (školení, revize, směrnice apod.) smluvně zajišťovala firma Jordán. Všechny úkoly uvedené v plánu činnosti úseku na rok 2020 byly splněny.

8.3. Výpočetní technika – počítačové sítě (instalace, údržba, rozvoj), internet, www stránky, využívání e-mailu

Technik PC splnil v roce 2020 následující úkoly:

- pravidelně aktualizoval antivirový program na všech PC v instituci;
- zajistil odstranění veškerých vzniklých závad na PC, serveru a v síti;
- podle aktuální potřeby posiloval hardware zařízení;
- prováděl periodickou kontrolu legálnosti instalovaného softwaru (licenční doklady na jednotlivé produkty archivovány na oddělení dokumentace SM);
- všem pracovníkům poskytoval školicí a poradenskou činnost;
- aktualizoval harmonogram postupné obměny a vybavování instituce výpočetní technikou i softwarem;



- prováděl aktualizaci a rozšiřování stávajících webových stránek Slováckého muzea, podílel se na přípravě stránek nových;
- prováděl zálohování důležitých dat SM UH;
- prováděl kontrolu integrity databází programů BACH, spolupracoval při zavádění a testování nového evidenčního systému ZK.

Počítačová síť je vybudována v hlavní budově, v galerii, na detašovaném pracovišti Hradební a v objektu přednáškového centra s archeologickým oddělením. Internetové připojení hlavní budovy a přednáškového centra s archeologickým oddělením je zajištěno optickým vláknem, galerie a pracoviště

Hradební je připojeno pomocí radiových spojů v pásmu 70/80 GHz. Instituce provozuje webové stránky s doménou www.slovackemuzeum.cz, elektronickou odbornou knihovnu s adresou <http://knihovna.slovackemuzeum.cz> a speciální oborové stránky www.medaile-uh.blog.cz. Má rovněž zastoupení na Facebook. Každý z pracovníků muzea má vlastní e-mailovou schránku. Ve všech pokladnách instituce je zavedena technologie PC pro prodej a tisk vstupenek a ostatního zboží.

Webové stránky www.slovackemuzeum.cz navštívilo v roce 2020 celkem 38 567 návštěvníků. Facebooková stránka Slováckého muzea dosáhla výše 9 848 přihlášených uživatelů a Společnosti přátel slivovnice ČR 5 624 uživatelů.

9. PERSONÁLNÍ OBSAZENÍ

Pracovníci Slováckého muzea v Uherském Hradišti v roce 2020

poř. číslo	jméno a příjmení	pracovní pozice/pozn.	v organizaci od roku
1	Bartík Jaroslav, Mgr.	archeolog	2015
2	Berková Kateřina, Bc.	konzervátor	2007
3	Čevelová Květoslava	uklízečka	2004 do 30. 4. 2020
4	Číhal Petr, Mgr.	etnograf	2011
5	Dudová Magda	pokladní (Galerie Slováckého muzea)	1997
6	Frolcová Milada, PhDr.	historik umění	1985
7	Frolec Ivo, PhDr.	ředitel	1991
8	Heřmánek Tomáš, BcA.	fotograf	Od 3. 2. 2020
9	Hodonská Marie	uklízečka	2009
10	Chrástek Tomáš, Mgr.	archeolog, vedoucí oddělení	2009
11	Chvalkovský Ladislav	fotograf	1977 do 31. 1. 2020
12	Chvalkovský Ladislav	technik EZS, EPS, PTV	2000 do 31. 1. 2020
13	Jordán Michal	správce počítačové sítě, technik archeologie	1999
14	Jordán Michal	referent GDPR (od 1. 6. 2018)	2018
15	Káčer Jan, Mgr.	etnograf	2012

16	Kašpaříková Zdenka	pokladní (Slovácké muzeum)	2014
17	Kolečkářová Radka	dokumentátor archeologického oddělení	1999
18	Kondrová Marta, Mgr.	etnograf, vedoucí oddělení	2001
19	Kostečková Renáta	uklízečka	2010
20	Malina Lukáš, MgA.	historik umění	2017
21	Malina Michal, MgA.	výtvarník	Od 1. 7. 2020
22	Marholtová Jolana	účetní	2005
23	Martykánová Marie, Mgr.	historik umění	1976 do 30. 6. 2020
24	Mátlová Iveta, Mgr.	knihovnice, zástupce ředitele	1995
25	Menoušková Dana, Mgr.	archeolog	1998
26	Mour Ondřej, DiS.	konzervátor, vedoucí oddělení	2010
27	Musilová Jana	pokladní (Galerie Slováckého muzea)	2011
28	Novotný Jiří, Mgr.	archeolog	2015
29	Olšák Ladislav	údržbář, výstavář	2011
30	Olšák Ladislav	bezpečnostní pracovník	2011
31	Olšáková Ilona	uklízečka Galerie SM*	Od 1. 10. 2019
32	Pohlová Irena	pokladní (Památník Velké Moravy)	1995
33	Portl Pavel, Mgr.	historik	2005
34	Princ Pavel	public relation	2015
35	Směřičková Gabriela, Mgr.	etnograf	2013
36	Sovišová Dagmar	účetní	1994
37	Strachotová Eva	uklízečka (archeologické oddělení)	1996
38	Stýskal Zdeněk	údržbář, výstavář	2004
39	Stýskal Zdeněk	referent BOZP, PO, CO	2004
40	Šebková Veronika	pokladní (Slovácké muzeum)	1994
41	Šlemendová Jana	uklízečka	2010
42	Taláková Zdeňka	provozní, asistentka ředitele	2005
43	Tománková Petra, MgA.	programový pracovník	2017
44	Turečková Alexandra, Mgr.	programový pracovník	Od 1. 1. 2020
45	Zemánková Helena	dokumentátor	1982
46	Zpěváková Jitka	ekonom, vedoucí oddělení	1994
47	Zrůnová Barbora, DiS.	konzervátor	Od 1. 1. 2020
48	Žižlavský Martin, Bc.	pokladní (Památník Velké Moravy)	2015

*) zástup za dlouhodobou nemoc

CENA VLADIMÍRA BOUČKA ZA ZACHOVÁNÍ A ROZVOJ LIDOVÉ UMĚLECKÉ VÝROBY V UHERSKÉM HRADIŠTI A KRAJSKÉ OCENĚNÍ MISTR TRADIČNÍ RUKODĚLNÉ VÝROBY ZLÍNSKÉHO KRAJE 2020

Romana Habartová, Krajský úřad Zlínského kraje

Dědictví lidové kultury je jednou z největších cenností, kterou vůbec můžeme jako společnost mít. Každý z nás je nositelem kulturního dědictví, které díky neutuchající činnostem, vědomí jeho přítomnosti a podstaty, a především pak prolínáním a vzájemným obohacováním jednotlivých generací přetrvává mezi námi a dělá náš svět kulturnější.

Cena Vladimíra Boučka za zachování a rozvoj lidové umělecké výroby v regionu Uherskohradištsko a celokrajské ocenění *Mistr tradiční rukodělné výroby Zlínského kraje* jsou ohodnocením a oslavou lidí, kteří ve svých činnostech právě z dědictví lidové kultury vycházejí. V posledních dvou letech byly obě ceny předávány na jednom místě a v jeden čas. Také ve složitém roce 2020 se rozhodli představitelé města Uherské Hradiště a Zlínského kraje pro společné předávání cen v jednom celku. Slavnostní fanfára města

už tradičně otevírá oficiální a významné okamžiky dění ve městě, a ne jinak tomu bylo na svátečním aktu konaném 21. září 2020 ve velkém sále Reduty v Uherském Hradišti. Pozvaní hosté měli příležitost sledovat natočené medailony přímo z dílen nominovaných osobností s vlídným průvodním slovem Terezy Habartové a neodmyslitelnou součástí takových okamžiků je také lidová hudba. Tentokrát se o hudební doprovod postarala cimbálová muzika Špica ze Starého Města pod vedením Radima Snopka.

První část programu představila osobnosti uherskohradištského regionu, které brilantně ovládají své řemeslo a současně ho s obrovským nasazením prezentují mezi veřejností. I tyto aspekty jsou jedny z podstatných kritérií při udělení Ceny Vladimíra Boučka, kterou od roku 2005 jednou ročně na návrh odborné komise uděluje zastupitelstvo města Uherské Hradiště. Touto cenou



Ocenění výrobci titulem Mistr tradiční rukodělné výroby Zlínského kraje a Cenou Vladimíra Boučka při slavnostním předání v uherskohradištské Redutě dne 21. září 2020.

se do roku 2020 může pochlubit čtyřicet osobností, mezi nimiž jsou také dva manželské páry. Součástí Ceny Vladimíra Boučka je rovněž předávání čestných ocenění, jichž za uvedený čas získalo za celoživotní přínos v oboru deset tvůrců. V roce 2020 bylo nominováno pět osobností: **Vítězslav Bobčík** za práci s kovem – kovářství, **Leoš Křížka** za práci s přírodními pletivy (pletení z proutí a pedigu), **Josef Míšek** byl nominován za práci s textiliemi (těžká krojová krejčovina, šití krojových součástek), **Soňa Kölblová** za práci s textiliemi (šití, a především zdobení tradičního lidového oděvu) a **Gabriela Mahdalová**, která byla nominována za krojovou krejčovinu, šití a zdobení tradičního lidového oděvu. Zastupitelstvo města Uherské Hradiště rozhodlo 18. května 2020 o udělení ceny **Vítězslavu Bobčíkovi** a **Leoši Křížkovi**, čestné uznání za významný přínos v oblasti krojové textilní tvorby bylo uděleno **Josefu Míškovi**. Všechny tvůrce ocenili představitelé města Uherské Hradiště, starosta Stanislav Blaha a místostarosta Ivo Frolec.

Také Zlínský kraj přistoupil už v roce 2012 k oceňování lidových tvůrců ve svém regionu. Devět let uděluje titul *Mistr tradiční rukodělné výroby Zlínského kraje*. Za tuto dobu je to do dnešního dne 37 talentovaných tvůrců, kteří na území Zlínského kraje žijí, rozvíjejí mimořádný tvůrčí potenciál, vytvářejí mistrovská díla, která obohacují všední i sváteční chvíle našeho života či zpřijemňují potřeby našich domácností. Rok 2020 se složitou pandemickou situací byl právě pro tyto tvůrčí osobnosti, jejichž výdělek je zcela závislý na konání nejrůznějších festivů, na vlastní prezentaci a prodeji zboží na trzích, jarmarcích a festivalech, obzvláště náročný. Kulturní a společenské akce se nekonalý, tvůrci neměli proč ani komu nabízet a prodávat... Je dokonce možné, že někteří z nich budou muset své řemeslo tzv. pověšit na hřebík. Pro ty, kdo v minulosti obdrželi národní titul *Nositel tradice lidových řemesel*, připravilo aktuálně Ministerstvo kultury

a jeho odbor regionální a národnostní kultury v čele s ředitelkou Zuzanou Malcovou dotační titul *Stipendium ze státního rozpočtu na tvůrčí nebo studijní účely* na rok 2020 právě pro držitele ministerského ocenění jako podpůrný krok k podpoře jejich řemesel.

Zlínský kraj titulem *Mistr tradiční rukodělné výroby* navazuje na státní oceňování a rovněž představuje veřejné uznání osobností, které udržují, prezentují, rozvíjejí a předávají tradiční rukodělné techniky v regionu. S vědomím nezbytnosti podpory těchto křehkých hodnot v regionu naplňuje vládní usnesení z roku 2003 o Koncepti účinnější péče o tradiční lidovou kulturu. Návrhy na ocenění definuje Statut, který je uveden na webových stránkách Zlínského kraje a Slováckého muzea v Uherském Hradišti, pověřeného regionálního pracoviště s názvem Centrum péče o tradiční lidovou kulturu Zlínského kraje. Každoročně v době od 1. října do 28. února mohou návrhy předkládat vědecké a odborné instituce, muzea, občanská sdružení, neziskové a zájmové organizace, fyzické osoby působící v daném oboru, orgány státní správy a samosprávy. Řádně doručené návrhy jsou zde zpracovávány do nominačních listů, které Odbor kultury a památkové péče Zlínského kraje předkládá k posouzení odborné hodnotící komisi. Doporučení odborné komise k udělení titulu Mistr tradiční rukodělné výroby Zlínského kraje konkrétním osobnostem je následně předloženo ke schválení Radě Zlínského kraje.

Titul každoročně mohou obdržet maximálně tři tvůrci, ale v roce 2020 se rada kraje rozhodla rozšířit počet osobností na všechny výrobce ze Zlínského kraje, kteří již v minulosti získali ocenění ministerské. Odborná komise posuzovala 15 nominací zaslaných fyzickými osobami, spolky, městy i obcemi, kterým záleží na tom, aby se široká veřejnost dozvěděla o šikovnosti a umu „svých mistrů“ a doporučila Radě Zlínského kraje ocenit 13 nominovaných. Ta na svém červnovém jednání schválila udělení titulu

lu osobám, jejichž výstižné medailony jsou součástí tohoto příspěvku. Jsou jimi **Marie Bilíková**, která se věnuje práci s přírodními pletivy, figurální plastice a tkaním výrobků z kukuřičného šustí, **Pavel Číp**, který se věnuje výrobě historických hudebních nástrojů, brusič skla **Pavel Horák**, kovářský mistr **Josef Hruška**, košíkářka **Romana Jablunková**, **Jana Juřicová**, která pracuje s textiliemi, konkrétně se věnuje bílé výšivce, **Eva Kašparová** se zabývá těžkou a lehkou krojovou krejčovinou, hudebník **Vít Kašpařík** vyrábí historické hudební nástroje, kolářství skvěle reprezentuje **Augustin Krystyník**, **Gabriela Mahdalová** uspěla se svými textiliemi – těžkou krojovou krejčovinou, **Jiří Ondřej** zhotovuje březové metly, **Dana Ptáčková** je mistryní v oboru košíkářství, **Petr Stoklasa** ovládá práce se dřevem – řezbářství a výrobu štípaných holubiček. Krajští laureáti a noví nositelé titulu *Mistr tradiční rukodělné výroby Zlínského kraje* následně z rukou člena Rady Zlínského kraje Miroslava Kašného a vedoucí odboru kultury a památkové péče Romany Habartové obdrželi finanční i věcné dary a rovněž vyjádření díky a přání do další tvůrčí činnosti v nelehké době.

Marie Bilíková (1951), Babice

Práce s přírodními pletivy – drobná figurální plastika a tkané výrobky z kukuřičného šustí

Marie Bilíková se narodila v roce 1951 v Uherském Hradišti. K rukodělné činnosti měla vlohy od dětství, ale na počátku její skutečné tvůrčí aktivity stálo zdobení kraslic polepováním slámou, které zhotovovala po roce 1980 pro Ústředí lidové umělecké výroby. Od roku 1982 pracovala jako dokumentátorka ve Slováckém muzeu v Uherském Hradišti. Tady se pro ni otevřely nové možnosti studia různých technik rukodělné výroby z přírodních materiálů. Nejvíce ji zaujaly výrobky v podobě drobné figurální tvorby z kukuřičného šustí od Ludmily Kočíšové z Vnorov a výrobky tkané z kukuřičného šustí od Rozálie Blažkové (1941–2017)



Marie Bilíková.

z Osvětiman. Jako samouk se snažila zdokonalovat svou práci v těchto technikách, proto se zařadila jako frekventantka do rukodělných kurzů pořádaných muzeem. V roce 2007 absolvovala kurz pletení z kukuřičného šustí, poté navštěvovala kurz výroby kukuřičných panenek pod vedením Františky Snopkové (1948) z Uherského Hradiště. Svou práci soustavně precizuje a prezentuje na akcích věnovaných tradiční rukodělné výrobě nejen na Uherskohradištsku, ale také za hranicemi regionu. Její tvorbu představují drobné figurky z kukuřičného listí, které zhotovuje osobitým způsobem. Jsou to soubory postavíček, které vycházejí z výročního zvykosloví: betlémy, mikulášská obchůzka, jarní a velikonoční téma, motivy zaměřené na řemesla, pracovní náměty, život na vesnici i skupinky postav prezentující lidovou hudbu a tanec. Sortiment námětově tvoří více než sedmdesát druhů postavíček, z nichž každá je originálem. Oporou a pomocníkem je pro ni manžel Alexandr Bilík, který sám tvoří nejraději ze dřeva a přírodních pletiv, vyrábí košíky, hrábě, píšťalky, misky, soudky a kádě.



Tkaní z kukuřičného šustí (nazývají se tak suché listy kukuřičných klasů) patří mezi starobylé a náročnější techniky. Toto tkaní se zajímavě rozvinulo na počátku 20. století. U nás se technika ručního tkaní rozšířila až s pěstováním kvalitní kukuřice s velkými klasy. Základem práce je sběr vhodného kukuřičného šustí, které není běžně dostupné. Vysušené a tzv. odrhnuté zralé světlé listy kukuřice se před vlastní prací musí spařit horkou vodou. Ždímáním je zajištěno polámání a změknutí vláken listů, které umožní jejich pružnost. Následuje příprava proužků, které si autorka trhá z listu ručně. Stejná hustota listu určuje pravidelnost proužku, který při stáčení získává jednotnou sílu. Práce spočívá v tom, že se stáčí natrhané proužky kukuřičných listů do motouzu (provázku), kterým se obtáčí hřebíčky na speciálních dřevěných formách podle naučených geometrických vzorů. K tkaní jsou vhodné velmi jemné listy průměrné hrubosti a dostatečné délky, nelze použít silnější drsné listy, které jsou výsledkem špatného počasí při růstu kukuřice, ale ani jemné křehké listy. K práci slouží vlhké sestříhnuté proužky šustí, dřevěné formy a rámy, kladívko na srovnávání hřebíků na formě, pevný

Betlém z kukuřičného šustí.



Prostírky, ošatky a stojánky tkané z kukuřičného šustí.

kalený háček s kulatým očkem k protahování motouzu-provázku (pletacího vlákna přes osnovu) a nůžky. Pletení z kukuřičného šustí se lidově říká *šúlání*, motání ze *šústa*. Díky této technice vzniká pod rukama Marie Bilíkové nepřeborné množství bytových užitečných předmětů a doplňků (misky, košíky, dózy, stojánky na ubrousky, podložky, prostírky, ale i rohožky, kabely, sotůrky). Marie Bilíková se po odchodu do důchodu

v roce 2010 naplno věnuje oběma rukodělným technikám, ve kterých se neustále zdokonaluje. Vytváří stále technicky propracovanější tkané výrobky i originálně pojaté náměty pro figurální tvorbu z kukuřičného šustí, kterým dává námětovou pestrost precizně zhotovenými miniaturními rekvizitami i dalšími doplňky. Autorka se pravidelně věnuje zájemcům o uvedené tradiční technologie. V rámci pracovních seminářů, workshopů a předváděcích akcí zasvěcuje do této práce zájemce a obdivovatele z řad široké veřejnosti bez rozdílu věku. Velmi ráda pracuje s dětmi ve školách, v muzeích, na jarmacích a přehlídkách na Uherskohradištsku. Dělá jí radost, když se může o své zkušenosti podělit a svůj um a energii předávat dál. Výroba figurek z kukuřičného šustí a tkaní z téhož materiálu se stalo pro Marii Bilíkovou součástí jejího života. Její výrobky získaly ochrannou známku Tradiční výrobek Slovácka a za svou mimořádně nápaditou a technicky propracovanou práci s přírodninami získala v roce 2016 Cenu Vladimíra Boučka za zachování a rozvoj lidové umělecké výroby v regionu. V roce 2020 byla poctěna oceněním své práce ministrem kultury České republiky, titulem Nositel tradice lidových řemesel a cenou Mistr tradiční rukodělné výroby Zlínského kraje, jakož i všichni následující.

Pavel Číp (1944), Zubří

Výroba historických hudebních nástrojů

Pavel Číp se narodil v roce 1944 v obci Zubří na Valašsku. Zpracování dřeva bylo zpočátku jeho koníčkem, později druhým zaměstnáním, když začal do sítě ÚLUV dodávat soustružené dřevěné nádoby a hračky. Za jejich kvalitní zpracování obdržel v roce 1975 titul Mistr lidové umělecké výroby. Zájem o lidové hudební nástroje jej jako nadšeného muzikanta provázal od mládí, v čemž ho výrazně podporoval dlouholetý přítel Josef Ország Vranec ml. (1913–1977). S jeho přispěním se pustil do prvních oprav a začal

uvažovat o konstruování dud. S předčasným úmrtím Josefa Országa k tomu však nedošlo. K této práci se vrátil díky osobnosti Josefa Režného, kdy zúročil dosavadní zkušenosti s opracováváním a zdobením dřeva. Musel si však osvojit mnohé nové techniky, které souvisejí se stavbou a harmonií hudebních nástrojů. Cenné rady mu v tomto směru poskytli přední odborníci na lidové a historické nástroje: Jaroslav Markl, Ludvík Kunz a Emanuel Kuksa, s nimiž se dlouhá léta stýkal. Od roku 1988 vlastní dílnu na zakázkovou výrobu lidových a historických dechových hudebních nástrojů, provádí restaurování nástrojů. Kromě českých a moravských dud (gajd) se zabývá stavbou kopií i rekonstrukcí několika typů historických dud, píšťal s měchuřinou, píšťal ze zvířecího rohu, dechových nástrojů s plátkem (kornamusa, vzdušnicová šalmaj, klarinet in C). V roce 1995 zahájila jeho dílna jako první v České republice výrobu dřevěných zobcových fléten. V současnosti pracuje se svými syny Miroslavem a Petrem, kteří pokračují v rodinné tradici, ve vlastní firmě Pavel Číp & synové v Zubří. Dudy patří k starým



Pavel Číp ve své dílně v Zubří.



Píšťaly ze zvířecích rohů.



Moravské gajdy v ladění G a D.

hudebním nástrojům rozšířeným nejen v našich zemích, ale po celé Evropě. Základním a nejdůležitějším materiálem k výrobě dud je dřevo. Z něj je melodická i basová píšťala, nafukovací trubice a dmýchák. K jejich výrobě se používá především masiv z domácí dřeviny s hustým a tvrdým dřevem bez výrazné textury, jaké má například hruška či javor. Pouze tam, kde je povrch dřeva ozdoben cínovou intarzií, vykládáním pásky kovu, kosti či perletí, a není ho tudíž možné mořit, se používá přirozeně hnědé dřevo

švestky. Budoucí píšťala se nejprve vyvrtá a posléze se na soustruhu opracuje do požadovaného tvaru. Do polotovaru se též předvrtají hmatové a ladící otvory. Podobným způsobem se postupuje při výrobě basové píšťaly. Povrchová úprava spočívá jednak v moření a v umístění výzdobných prvků. Již tradičně se uplatňuje profilování dřeva soustružením či vrubořezem a také zdobení povrchu vybíjením pásky kovu, vyléváním cínem, vykládáním perletí, kostí či rohovinou. Konce obou píšťal jsou doplněny roztruby – huky, které se vyrábějí z dobytčích rohů a mosazného plechu. Na něm se opět hojně uplatňuje zdobení povrchu rytím, razením a cizelováním, což zvyšuje celkový estetický dojem nástroje. Neodmyslitelnou součástí dud je také vzduchový zásobník – měch. Dnes se nevyrobí ze psí kůže, ale s úspěchem se používá vyčiněná koží kůže. Mimo základní fáze stavby dud ovládá Pavel Číp i jeho synové několik historických výrobních postupů: moření dřeva, bělení, odmašťování a čištění dřeva před mořením, impregnaci kůže zvyšující její neprodyšnost, přípravu a opracování kosti, ohýbání rohoviny. Velmi cenné informace o historii a stavbě dud shrnul v obsáhlé publikaci *Dudy v Čechách, na Moravě a ve Slezsku*, kterou vydal společně s Rudolfem F. Klapkou v roce 2006. Z rodinné dílny vzešla v průběhu let celá řada nových originálních nástrojů a stejně početné by bylo zastoupení těch, kterým vrátil hlas, nebo je podrobil kompletní rekonstrukci. Mistr se pravidelně zúčastňuje akcí pořádaných Národním muzeem v přírodě v Rožnově pod Radhoštěm, kde předvádí řezbu součástek k dudám, aktivně zpívá a hraje na dudy i moravské gajdy. Je častým hostem v Muzeu vesnice jihovýchodní Moravy ve Strážnici, na Mezinárodním dudáckém festivalu ve Strakonici. Hru na dudy prezentoval doma i v zahraničí. V současnosti jejich firma nemá nouzi o zakázkovou výrobu a servis historických hudebních nástrojů. V roce 2008 byl Ministerstvem kultury České republiky oceněn titulem Nositel tradice lidových řemesel.

Pavel Horák (1968), Karolinka

Práce se sklem – broušení skla

Pavel Horák se narodil v roce 1968 ve Vsetíně. Žije v Karolince, kde provozuje sklenářství a brusičskou dílnu. Broušení skla vystudoval na Střední průmyslové škole sklářské v Železném Brodě, kde v roce 1986 úspěšně vykonal maturitní zkoušku. Profesionálně se tomuto řemeslu věnuje po celý svůj život. Cenné zkušenosti získal jak doma, tak v zahraničí (USA). V roce 1999 si pak otevřel vlastní dílnu. Broušení skla má v rodině Pavla Horáka dlouhou tradici. Už jeho prastrýc začínal jako brusič skla v Karolinině huti u firmy Salomon Reich (zakladatel sklárny), poté zde pracoval i jeho otec, jenž lásku ke sklu předal i svému synovi Pavlovi, který se věnuje broušení skla tzv. matným brusem. Na práci Pavla Horáka je zajímavá skutečnost, že brousí na starých broušicích strojích („CAJK“) s datem výroby 1930–1950, které jsou poháněny plochými řemeny z hovězí kůže a proti proklouznutí jsou mazané kalafunou. Tato technika je spojena s českým a moravským lidovým sklem od začátku 18. století. Ve své tvorbě autor často vychází z archivních materiálů a ze starých ikonografických předloh, např. při dekorování skleněných dveřních výplní, sklenic a lahví. Vedle replik historického skla vytváří vlastní originální autorská díla, inspirovaná původními vzory, ale rozvíjená vlastním talentem, kreativitou a fantazií. Sklo pro svou výrobu nakupuje v českých sklárnách (Nový Bor, Květná, Holice, Vizovice). Ke zdobení sklenic používá klasický brus „MATBRUS“, který se používal už v samých začátcích broušení skla, a to s ručním leštěním, bez použití kyseliny. Z důvodů velké pracnosti a finanční náročnosti brusů využívá vlastní dekory, které uplatňoval i dříve. Pro nové dekorování a zdobnost se inspiroval autentickými historickými kusy, studiem pramenů a literatury, inspiraci hledá v historických návrhářských a katalogových knihách, které sbírá. Pavel Horák si otevřel vlastní dílnu



Pavel Horák ve své prodejně a při předvádění broušení skla.



a spolu s prodejnou a malou expozicí historie skla ji provozuje v objektu bývalé dílny, která byla postavena na tomto místě jeho dědečkem v roce 1936. Obchůdek s dílnou je zařízen v historickém stylu, což zákazníkům zprostředkovává přímý dotek s minulostí. Návštěvníci zde mohou zhlédnout sbírku historického skla, knihy, návrhové listy, dobové fotografie, pohlednice a věci spjaté se sklem, sklárnami Salomona Reicha a vesnicí Karolinina huť. Mistr Pavel Horák předává svůj um synům, kteří si už v mladém věku vybudovali k rukodělné práci a sklářskému



Vzorčky brusů pohárků.

řemeslu hluboký vztah a umí sklo brousit skoro stejně jako jejich otec. Toto řemeslo je u Horáků vnímáno jako rodová tradice. Mistr vyrábí mj. nová fazetová a matovým brussem zdobená skla do starých lamp ke koňským kočárům. Výrobky brousí na starých kotoučích, aby byl výsledek co nejpodobnější původním sklům. Vyrábí skleněné vložky do starých kovových, měděných, cínových nebo stříbrných montáží, s následným zdobením okrajů fazetou a matbrusem. Zaobírá se výrobou ledovaného skla, kterým bylo původně zdobeno ploché sklo. V současnosti se tuto starobylou a zapomenutou technologii snaží udržet a přenést i na dekorování užitečného skla. S velkým nadšením a erudicí předvádí a zasvěcuje zájemce do historie tohoto řemesla na specializovaných řemeslných jarmarcích (Národní muzeum v přírodě v Rožnově pod Radhoštěm, Muzeum kočárů v Čechách pod Kosířem, Karlovské muzeum Velké Karlovice, Muzeum skla Karolinka). Pro tyto aktivity si upravil starý brousicí stroj, aby byl přenosný a bezpečný pro práci zájemců z řad laiků. Na něm si návštěvníci mohou zblízka prohlédnout broušení skla a sami vyzkoušet broušení vlastního dekoru, čímž mají příležitost zjistit, jak je toto řemeslo pracné a obtížné. Pavel Horák byl v roce 2019 oceněn ministrem kultury ČR titulem Nositel tradice lidových řemesel.

Josef Hruška (1941), Valašské Meziříčí

Práce s kovem – tradiční a umělecké kovářství

Josef Hruška se narodil v roce 1941 v Ostravě-Zábřehu, ale celý život žije ve Valašském Meziříčí. Jeho otec František, také kovář, pocházel z Vysočiny, ale s manželkou Annou se v roce 1933 přistěhoval do Valašského Meziříčí, kde se jeho rodina trvale usadila. V otcově dílně se Josef vyučil kovářem a podkovářem. Výuční list získal na Zemědělské učňovské škole v Rokycanech v roce 1957, poté dostal doporučení ke studiu na Uměleckoprůmyslové škole v Turnově, kam však z rodinných důvodů nenastoupil. Po vyučení krátce pracoval s otcem v soukromé dílně, v roce 1958 však byla jejich kovárna znárodněna a přešla pod Okresní stavební podnik ve Valašském Meziříčí. Zde byl Josef zaměstnán jako kovář a zámečnick až do roku 1989. Přes různá omezení daná dobou se na základě povolení městského úřadu od roku 1976 ve svém volném čase věnoval kovářskému řemeslu v nové vlastní dílně. V ní mohl zdokonalovat své pracovní postupy i experimentovat s novými možnostmi, věnovat se klasické i umělecké kovářině. Po ukončení pracovního po-



Josef Hruška ve své dílně.

měru v Okresním stavebním podniku v roce 1989 začal pracovat sám ve své kovářské dílně, kde působí dodnes. Jeho snahy o profesní růst vyvrcholily přezkoušením odborné zdatnosti v Ústředí uměleckých řemesel a v roce 1988 mu byl přiznán titul Pracovník uměleckého řemesla – obor umělecký kovář. Je členem Společenstva uměleckých kovářů a zámečníků, kovářů a podkovářů Čech, Moravy a Slezska se sídlem v Brně. Vedle uživatelské části řemeslné práce se postupně začal zaměřovat na uměleckořemeslnou výrobu. Nejprve to byly varianty ozdobného dveřního kování, kované zámky, kliky, krbové nářadí, mříže, později se snažil o vlastní osobitý styl a formu. V jeho práci můžeme nalézt stopy trvalých kontaktů s mistrem uměleckého kovářství Alfredem Habermanem. Ovlivnila jej spolupráce s řadou výtvarníků a architektů. Podle návrhů sochaře Ambrože Špetíka a architekta Jaroslava Paláta vytvořil kovové prvky a mříže v kostele sv. Jakuba ve Valašském Meziříčí, v klášteře dominikánů v Olomouci, na zámku Kinských i zámku Žerotínů ve Valašském Meziříčí a v mnoha kostelích, např. ve Velkých

Losinách, v Zábřehu na Moravě, Sviadnově, a dalších místech u nás i v zahraničí. S kovem také experimentoval. Především s výrobou damascénské oceli, z níž pak vytvářel puškové hlavně, dýky a nože. Autorova práce a zručnost se stala námětem k několika dokumentárními filmům, které natočil Krátký film Praha a Česká televize, např. Dědicové starých řemesel, Tajemství damascénu či Kouzla s ohněm. Josef Hruška patří ke generaci kovářů, která ještě měla možnost vyučit se tradiční podobě řemesla. Přestože své znalosti již nemohl v běžné praxi uplatnit, snažil se alespoň o jejich transformaci a využití při výrobě uživatelských předmětů a kovaných bytových doplňků. Významnou měrou přispěl nejen k zdomácnění kovářské práce v interiéru bytů a veřejných budov, ale také k uchování technologických znalostí a postupů. Ve vhodné chvíli pak umožnil mladé generaci řemeslníků čerpat z těchto mimořádných zkušeností. Práce kováře byla v minulosti do velké míry ovlivňována konkrétními zakázkami a prostředím, v němž působil. V zemědělském prostředí



Kovaná mříž pro budovu muzea ve Valašském Meziříčí.

vesnic a malých měst to byla především výroba náradí a nástrojů pro obdělávání půdy a podkování koní. Pouze u zkušenějších se postupně prosazovaly i opravy strojů a zařízení, k nimž však bylo zapotřebí moderní technické vybavení, které si nemohl dovolit každý. V době, kdy Josef Hruška v otcově dílně sbíral první zkušenosti, musel ještě každý kovář zvládat obojí. Základem jeho práce proto byla výroba a opravy zemědělského náradí (motyky, sekery, vidle, kované řetězy, nakování ostří radlice, stočení ráfu a okutí kola), stejně tak jako jednotlivé kovářské technologie, počínaje svařováním v ohni přes probíjení, klínování, nýtování až po tzv. balení ocelové duše do ostří seker. Obdobně rozsáhlou škálu znalostí zahrnuje i jeho podkovářská praxe. Díky své vstřícnosti, ochotě, pílì, pracovitosti, rozsáhlým odborným znalostem a zkušenostem patří autor k uznávaným osobnostem v oboru.

Kovářské řemeslo, zvuk kovadliny, žár výhně a vůně rozžhaveného železa jsou jeho celoživotní láskou, o čemž vypovídá jeho ochota předávat znalosti a zkušenosti kovářství mladým zájemcům i amatérům, ať už v jeho domácí dílně, nebo na kovářských setkáních na hradě Helfštýně (Hefaiston) či v areálu Národního muzea v přírodě v Rožnově pod Radhoštěm (Kovářská sobota, v současnosti Dny řemesel a další). Na Hefaistonu získal dvakrát ocenění za nejlepší práci na veřejnosti (zhotovení výrobku před zraky diváků, prezentace kovářského řemesla). V roce 2006 převzal Josef Hruška ministerský titul Nositel tradice lidového řemesla.

Romana Jablunková (1977), Morkovice-Slížany

Práce s přírodními pletivy – košíkářství

Romana Jablunková se narodila v prosinci roku 1977 v Kroměříži do rodiny s bohatou košíkářskou tradicí. Je dcerou Dany Ptáčkové z Morkovic-Slížan, Nositelky tradice lidových řemesel, proto měla Romana od malička k oboru blízko a setkávala se



Romana Jablunková při práci.

s ním každodenně. V košíkářské rodině, kde se obor dědí z generace na generaci, se začala o materiál na pletení zajímat v útlém věku. Plést uměla dříve, než nastoupila do učebního oboru. Po vyučení začala pracovat v rodinné firmě matky, kde se zdokonalovala v tvarosloví svých výrobků. V současnosti vede vlastní maloobchodní prodejnu s drogistickým zbožím a zakázková košíkářská výroba představuje hlavní doplňkovou činnost.

Kvalita košíkářské práce závisí na dovednostech košíkáře, ale i na kvalitě materiálu a jeho úpravě. Proto ke košíkářskému minimu patřila znalost o zakládání, pěstování a ošetřování prutníků. Za jednu z nejlepších vrb je pokládána vrba konopina a od konce 19. století vrba americká. Proutí obou vrb se dobře loupe a lze je upotřebit na všechny košíkářské práce. Vrba konopina se hodí i na štípání na šěny. Nejvhodnější dobou pro sklizeň proutí je zimní období. Nařezané proutí svázané do otepi se postupně tzv. mizuje – proutí se staví buď do vykopané ploché nádrže s vodou, nebo do umělých bazénů,



Opletený demižon se skleničkami.



Koš s pevným dnem a rukojetí z pedigu.

kde se nechá tak dlouho, než vyraší první lístky, a pruty bude možné loupat. Snadněji lze loupat proutí vařené, které tím získá načervenalou barvu. Každé proutí se musí loupat rychle po vyjmutí z bazénu nebo z kotle, protože už po hodině začíná kůra opět přisychat. Naloupané proutí se suší venku. Aby však zůstalo pěkně bílé, musí se chránit před deštěm i před prudkým sluncem. Autorka plete jak z proutí celého, tak štípaného. Štípaní prutů umožňuje košíkářům vytvářet jemnější druhy galanterie, neboť štípaný prut je elastičtější než celý. Díky odstranění vnitřní dřeviny je upletený výrobek lehčí. Při štípaní si pomáhá kolíkem zvaným štípák, který má tři nebo čtyři šikmé zářezy. Prut vezme u špičky a seřízne do místa, odkud už jej lze dělit. Nožem nařízne na tři nebo čtyři díly, do nichž vloží štípák a rychlým pohybem od tenčího začátku k silnějšímu konci se prut rozštípně. Poté se ještě protáhne přes ostří nože. Takto naštípaným prutům se říká šény. Základním úkolem pro začátek pletení košíku je zhotovení základního kříže, který podle počtu tzv. kolíků určuje počet osnovních prutů budoucího koše. Kříž se zafixuje opletením a osnovní kolíky se postupně vyhýbají do paprskovitého tvaru dna. Po zhotovení kříže si pletář připraví vhodné pruty na začátek pletení. Před ukončením pletení dna je nutné vsunout vedle kolíků z každé strany osnovní pruty tvořící osnovu budoucí stěny košíku. Má-li dno 16 osnovních kolíků, má stěna koše 32 osnovních prutů. Po vypletení do potřebné velikosti se

dno ukončí opletením ze dvou prutů, osnovní pruty se ohnou vzhůru a konce se sváží. Stěny koše lze vyplétat různým způsobem, protože každý proutek se proplétá s každým, a lze proto vytvořit mnoho variant. Osnovu lze oplétat několika způsoby, ale nejčastějším způsobem pletení vrstvy je opletek čtyřmi přes dvě a za dvě osnovy. Dále se plete vrstva se stejným počtem útků, jako je osnova. Po upletení počátečního opletku se založí postupně vedle každého osnovního prutu po jednom útkovém proutku a proplete se způsobem přes jeden za jeden, kolem celé kostry koše. Ukončená vrstva musí být zpevněna opletkem. Je to pletení několika proutky přes několik osnov, proutky jsou navzájem provázány a jsou skutečným zpevněním koše. V Morkovicích se tento okraj nazývá závěrka, nejčastěji třípárová. Obloukové ucho koše je buď zachyceno od počátku pletení ve dně, nebo se zaplétá do stěny koše tak, že na místě, kde bude zasazeno, se zaplétá po každé straně po jednom pomocném kolíku. Po upletení stěn koše se kolíky vytáhnou a do takto připravených otvorů se zarazí silný prut, který se pak oplete.

Romana Jablunková své dovednosti předává svým dětem a zájemcům o pletení z proutí na veřejných kurzech, které pořádají pravidelně se svou maminkou v Morkovicích-Slízanech, na jarmarcích po celé České republice, prodejních výstavách doma, za hranicemi regionu i státu. Svou tvorbu prezentovala rovněž v České televizi (Toulavá kamera, Folklorika, Náš venkov).

Jana Juřicová (1953), Vigantice

Práce s textiliemi – bílá výšivka

Jana Juřicová, rozená Bělunková, se narodila v roce 1953 v Čeladné. Má rodové kořeny v obci Zubří, která se proslavila více než sto let trvajícím tradicí jemné bílé výšivky. Je pokračovatelkou rodinné tradice, kterou založila její babička Františka Holišová (1902–1979), žačka učitelky ručních prací Amálie Gregorové, od roku 1968 nositelka titulu Mistryně lidové umělecké výroby v oboru bílá výšivka. Vyšívání naučila svou dceru Miladu Bělunkovou i vnučku Janu. Je absolventkou Gymnázia v Rožnově pod Radhoštěm. S vyšíváním začala v roce 1973 u své babičky, v čase své první mateřské dovolené. Když F. Holišová v roce 1979 zemřela, zůstala po ní nedokončená práce – závěsné panó o délce 300 cm pro obřadní síň s motivem stromu a ptáčků, které navrhla výtvarnice ÚLUV Eva Vítová; po dohodě s nimi práci své babičky zdárně dokončila. Prostřednictvím zakázky ÚLUV se poprvé setkala se skutečnou tradiční bílou výšivkou. Byla požádána o zhotovení repliky vzorníku ze sbírek Etnografického ústavu Moravského zemského muzea v Brně pro publikaci *Malované jehlou* (Praha 1985) Marty Jánosové. Dílo nabídla do sbírek Valašského muzea v přírodě. Vzorník byl pro svou mimořádnou kvalitu zakoupen do fondu a prezentován v roce 1981 na výstavě *Kouzlo lidové výšivky* v Uherském Hradišti, kde J. Juřicové přinesl 2. místo v kategorii bílá výšivka. Až do roku 1981 vyšívala ve vedlejším pracovním poměru rozměrné práce, ale vzhledem k rozsahu a náročnosti dokončila ročně maximálně tři díla. V roce 1983 obdržela v soutěži *Moravská lidová výšivka ve Veselí nad Moravou* 1. cenu a Osvědčení odborné způsobilosti, neboť titul *Mistr lidové umělecké výroby* jí nemohl být udělen z důvodu krátké praxe. V té době se seznámila s tehdejší kurátorkou sbírky textilu Valašského muzea v přírodě a znalkyní rožnovské bílé výšivky Marií Salichovou, která jí zprostředkovala



Jana Juřicová.



Jana Juřicová při vyšívání.

studium v muzejní sbírce výšivek a nabádala ji k tomu, aby si osvojila jiný, starší typ rožnovského vyšívání, s použitím stehů, které už zuberská výšivka opustila. Rožnovský typ bílého vyšívání ji svou propracovaností a tvarovým bohatstvím zaujal a v pozdější tvorbě, již zcela samostatně, z něho čerpala a čerpá doposud. V roce 1994 se osamo-

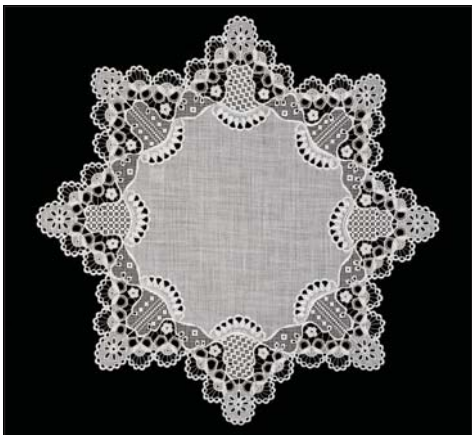

Podstříhovaný vzor na pokrývce, průměr 35 cm, vlastní návrh, pracnost asi 130 hodin.



Podstříhovaný vzor na pokrývce, velikost 45×35 cm, kombinovaný se sítím s katry, vyšito podle vzoru M. Schoberové, pracnost asi 200 hodin, byla vyšita na objednávku obce Zubří pro prezidenta Václava Havla v roce 2002, další kus zhotoven do soukromé sbírky v Opavě.

statnila a do roku 2004 pracovala na základě živnostenského listu. Tvořila podle vlastních návrhů, které jsou inspirovány starší formou bílé rožnovské výšivky a jejími typickými motivy. V té době hotovila velké práce pro náročné zákazníky, toužící po ojedinelém interiérovém doplňku. Proto mezi jejími výtvoři převažovaly náročně zpracované rozměrné pokrývky. Nově začala vyšívat figurální motivy na mlynářském hedvábí, kde rovněž uplatnila motivy rožnovského vyší-

vání. Při tvorbě návrhů na realizaci se zprvu inspirovala malířskou tvorbou Emy Srncové, později pracovala samostatně, neboť nenašla návrháře, který by byl schopen užít linku jako nosný prvek pro uplatnění v tradiční výšivce a umožnil by využití všech tvůrčích schopností vyšívачky. V současné době se i v seniorském věku výšivkou zabývá. Bílá výšivka je její zálibou a příležitostným přivýdělkem. V její tvorbě dnes převažují menší práce, dekorativní pokrývky různých tvarů a kapesníčky s uplatněním dokonale provedených a kompozičně vyvážených motivů. Jen vzácně se věnuje výšivce pro krojové rekonstrukce a vlastní autorské tvorbě obrázků (adjustovaná výšivka).

Jana Juřicová poskytuje odborné konzultace a poradenství začínajícím zájemcům o tento typ vyšívání, neboť používá celou škálu stehů tradiční výšivky, jako je výšivka plná, dírková, podhazovaná, vytahovaná síťka s mřížkováním a šitou krajkou (pavoučci). Z motivů nejčastěji uplatňuje kroužky, girlandy, florální motivy v tradičním pojetí – ostré lístky, hřebíčky, pomněnky, klásky, konvalinky, listy révy vinné. Motivicky jsou její práce velmi bohaté s přesně vyznačenými kružbami, které naznačují její dřívější technické zaměření. Je v trvalém kontaktu s vyšívачkami, které mají již vybudovány určité návyky a zručnost, stále hledá inspiraci a nové podněty pro svou vlastní tvorbu. Vedle účasti na specializovaných pořadech věnovaných rukodělným technikám a tradiční řemeslné výrobě navštěvuje aktivně řemeslné dny. Její práce jsou zastoupeny ve sbírkách Národního muzea v přírodě v Rožnově pod Radhoštěm, Národního ústavu lidové kultury ve Strážnici, v Muzeu Zubří, v Galerii Nositelů tradice v Chanovicích, v Muzeu Dr. Hostaše v Klatovech, její výšivky zdobí soukromé sbírky a řadu interiérů. V roce 2002 jí byl udělen ministerský titul Nositel tradice lidových řemesel v oboru bílá výšivka, od roku 2013 je držitelkou ochranné známky Pravé valašské v oboru „Bílá zuberská výšivka“.

Eva Kašparová (1962), Valašská Senice

Práce s textiliemi – těžká a lehká krojová krejčovina

Eva Kašparová se narodila v roce 1962 ve Slavičíně, žije a pracuje ve Valašské Senici. Vyučila se dámskou krejčovou na Středním odborném učilišti Vizovice pro oděvní družstvo Styl Holešov. Po vyučení pracovala dva roky v kožešnictví ve Zlíně, poté v provozovně ve Valašských Kloboukách. Zde poprvé přišla do styku s šitím tradičního lidového oděvu. Od roku 1994 provozuje Eva Kašparová živnost zaměřenou na šití krojového oděvu. Věnuje se jak těžké, tak lehké krojové krejčovině. První krojové zakázky realizovala pro Národopisný soubor Klobučan. V roce 2004 započala její úzká spolupráce s etnografkou Blankou Petrákovou z Muzea jihovýchodní Moravy ve Zlíně, Muzea luhačovického Zálesí, na historických rekonstrukcích tradičního oděvu na Zálesí a jižním Valašsku. Za patnáct let spolupráce vznikla řada historických rekonstrukcí krojových celků pro obce, folklorní soubory, skupiny a jednotlivce v oblasti jižního Valašska, Zlínska, Rožnovska, Vsetínska a luhačovického Zálesí. Realizované kroje jsou součástí výstav muzea i stálých obecních expozic. Kopie historických krojových sou-



Eva Kašparová.

částek zaniklých krojových celků jsou součástí sbírky lidového textilu muzeí ve Zlíně a v Uherském Hradišti. Při své práci rekonstruuje postupy krojových krejčích na Valašsku a většinu krejčovské práce provádí ručně. Věnuje se krejčovské práci při šití plátných krojových součástí i těžké krejčovině při hotovení mužského i ženského tradičního oděvu, např. halen, župic a kabátků



Krojové rekonstrukce Evy Kašparové, kroje z Vlachovic, Štítné nad Vláří a Podhradí na výstavě Muzeum staré jako Československo v Muzeu jihovýchodní Moravy ve Zlíně, 2018.

z těžkých materiálů, sukna a houně. Díky své přípravě v kožešnické dílně šije i kožešnické součástky. Ctí stříhové typy původních vzorů a celkovou strukturu kroje, pečlivě vybírá materiál, dbá na jeho kvalitu, barevnost a výzdobu, aby rekonstrukce odpovídala historickému vzoru, včetně nejmenších detailů. Sama konstruuje stříhy. Provádí šňurování a krejčovskou výšivku na soukenných součástkách valašského lidového oděvu. V případě potřeby svépomocně dobarvuje materiál, aby co nejlépe odpovídal původní barevnosti.

Při realizaci krojových celků spolupracuje s řadou dalších řemeslníků, z nichž k nejbližším patří vyšivačka Marie Manová z Poteče, nositelé titulu Mistr tradiční rukodělné výroby Zlínského kraje Lenka Macečková z Nového Hrozenkova se síťovanými součástkami ženského kroje, Jiří Hýža ze Zlína s koženými opasky, manželé Petr a Zlatuše Hejdovi z Hluku, kteří se věnují výrobě krojové kožené obuvi. Dále jsou to Jaroslav Kolínek z Valašských Klobouk, který vyrábí soukennou valašskou obuv, Eva Homolová, která zhotovuje klobouky valašského kroje, a další tvůrci. Výrobu ručně rytých knoflíků a gombíků pro ni zajišťuje Josef Danihlík, tkaním vzorovaných tkanic k ženskému kroji se zabývá Veronika Provodovská z Březové. Barvení tmně modrého plátna na sukne a zástěry jihovalašských krojů a výrobu modrotisku zajišťují Nositelé tradic František Joch a Josef Danzinger z modrotiskových dílen ve Strážnici a v Olešnici. Eva Kašparová se účastní předvádění výroby na výročních jarmarcích ve Valašských Kloboukách, při programech v Muzeu luhačovického Zálesí, na Mezinárodním folklorním festivalu ve Strážnici apod. Předává své zkušenosti dalším generacím a neustále se vzdělává ve svém oboru. Pravidelně se účastní semináře Rekonstrukce slavnostního lidového kroje v Hustopečích. Podílela se na vydání publikace Lidový oděv ve Štítné nad Vláří-Popově, pro kterou zhotovila krojové celky v šesti variantách a stříhová schémata oděv-

ních součástek ženského a mužského kroje. Největší přehlídkou její práce byla výstava „Muzeum staré jako Československo“ v Luhačovicích v roce 2018.

Vít Kašpařík (1970), Velké Karlovice

Výroba lidových hudebních nástrojů

Vít Kašpařík se narodil v roce 1970 v Brně, pochází z Blažovic u Brna. Vystudoval slévárenskou průmyslovku a vyučil se kovářem. Navštěvoval lidovou hudební školu, kde se učil hrát na klavír a později také na klarinet. Než začal podnikat v oboru výroby dřevěných hudebních nástrojů, prošel několika zaměstnáními, kde si vyzkoušel, o jaký sortiment výrobků by mohl být zájem. Později přesídlil do Velkých Karlovic, kde v tradici založené svým otcem pokračuje dodnes.

Díky jeho zkušenostem a praxi je nabídka jeho výrobků v oblasti dřevěných hudebních nástrojů široká. Neomezuje se pouze na již zavedené píšťaly. Velká škála hudebních nástrojů začíná u koncovek různého ladění, třídírkových fujarek, velkých slovenských



Vít Kašpařík ve své dílně.

fujar různého ladění, fléten bezjádrových až po japonskou flétnu „šakuhači“. Mezi výčet výrobků je nutné zařadit také Panovy flétny, příčné flétny, píšťaly dvojačky, flétny jádrové šestidírkové, různé flétny laděné pro historickou hudbu, flétny kostěné (například handrlácké). Dalšími nástroji jsou plátkové šalmajky z rákosu a dudy dechové s měchem z kozí kůže. V sortimentu jeho výrobků nechybí bezové klarinety různého ladění, které se naučil vyrábět od svého otce, nebo různé dlouhé pastýřské trouby.

Jako vyučený kovář dokáže vyrobit starobylé zvukové nástroje, např. kované drmler-grumle. Výčet končí u nástrojů strunných, např. jednoduché dlabané husličky (ochlebkky), basičky nebo různé fidule (předchůdce dnešních houslí). Původně vyráběl jednoduché aerofony, a to tradičním způsobem (bez použití moderních nástrojů), za použití ostrého nožíku a nebozezů. S velkým množstvím zakázek od tradičního postupu ustupuje. Dřevo na nástroje vysychá na půdě jeho domu a hotové výrobky se přizpůsobují pokojové teplotě v domě na trámech u stropu.

K výrobě píšťal používá dřevo černého bezu, méně javoru. Na jádra pruty různých druhů vysušeného dřeva (např. lískové, javorové, bukové). Dřevo hledá a řeže na podzim a v zimě z keřů rostlých v lesích, jejichž pruty jsou dlouhé a rovné. Čerstvé pruty uskladní a píšťaly vyrábí z již vyschlého dřeva. Zda budoucí píšťala bude s kůrou nebo bez, rozhoduje výrobce, ale také kvalita vysušeného prutu. Kůra zůstává na píšťale jen tehdy, pokud se jedná o rustikální typ, který je dnes sice oblíben, ovšem vysušit bezový prut tak, aby kůra nepovolila a neodloupala se, je náročné.

Vít Kašpařík uznává starý princip ladění, kdy píšťala ladila s druhou, zhotovenou výrobcem. Takové píšťaly byly laděny podle citu výrobce, a jelikož podobně byly laděny i jiné lidové nástroje, malá odchylka nebyla na závadu. Dnes si takový postup autor dovolit nemůže, i když by sám ladil raději



Píšťala dvojačka.

pomocí hudebního citu. Aby mohl píšťaly prodávat, musí při jejich ladění postupovat stejným způsobem, jakým jsou laděny dnešní hudební nástroje, tedy profesionální ladičkou při teplotě 20 °C. Poté je teprve píšťala připravená k prodeji.

Mistr svůj um a dovednost předává svým pěti synům, z nichž čtyři už dovedou sami vyrobit různé píšťaly a píšťalky. Kromě toho se věnuje praktickým seminářům a školením pro zájemce.

Pravidelně se účastní řemeslných jarmarků, pořadů v Národním muzeu v přírodě v Rožnově pod Radhoštěm nebo přímo ve Velkých Karlovicích. Jako lektor se podílí na organizaci a výuce hry na lidové flétny, např. v Praze v Paláci Kinských, v Židlochovicích, na Filozofické fakultě Univerzity Palackého v Olomouci nebo na Waldorfské škole v Příbrami.

Jeho ukázkový hudební sortiment je zastoupen ve sbírkách Národního muzea v přírodě v Rožnově pod Radhoštěm, jeho výrobky jsou také ve fondu Národního ústavu lidové kultury ve Strážnici, ve Slováckém muzeu v Uherském Hradišti i jinde. V roce 2009 převzal z rukou ministra kultury ČR titul Nositel tradice lidového řemesla.

**Augustin Krystyník (1952),
Nový Hrozenkov**

Práce se dřevem – kolářství

Augustin Krystyník se narodil v roce 1952 v Novém Hrozenkově. V jeho rodině mělo zpracování dřeva dlouhou tradici. Kolářem se vyučil již otec a ten k řemeslu přivedl i své dva syny, kteří se pohybovali v dílně, pozorovali otce při práci a postupně získávali vědomosti o použití různých druhů dřeva, výrobních postupech i správném zacházení s nářadím a stroji. Rodina provozovala v Novém Hrozenkově kolářskou dílnu reprezentující typ provozu, který se ustálil v období první poloviny 20. století. V ní se opravovalo a vyrábělo hospodářské nářadí, dřevěné vozy a jejich loukoťová kola. Pro autora je charakteristický velký respekt k tradičním výrobním postupům, které ale uskutěčňuje pomocí moderních průmyslových strojů. Ty mu pomáhají zmírnit velkou část namáhavé ruční práce. Ve svých pracovních postupech uplatňuje i prvky truhlářské vý-

roby. Namísto opracování bloku dřeva používá řezané fošny, truhlářskou stolicí a poříz nahrazuje hoblovkou s protahem a pásovou pilou. Ve značné míře používá také mechanické frézy a vrtačky. Přestože se může zdát, že podíl strojní práce na výrobku je značný, základem jeho výroby jsou tradiční postupy s dlouholetými zkušenostmi výrobce, bez nichž by žádné kolo nemohlo vzniknout. Získané znalosti autor uplatnil už v Zemědělském učilišti v Horním Benešově, kde



Vozy a trakaře z dílny Augustina Krystyníka.



Augustin Krystyník ve svém dílně.

v roce 1970 zakončil studium složením učňovské zkoušky v oboru kolář. Po vyučení nastoupil do nábytkářské výroby družstva Beskyd. Natrvalo pak zakotvil ve stolárně vsetínské Zbrojovky. V roce 1989 se osamostatnil a obnovil činnost stolářské dílny v Novém Hrozenkově. Zvýšený zájem o provoz, a především opravy historických kočárů, bryček a jejich loukoťových kol byl příčinou, že v dílně obnovil kolářskou výrobu, v níž pokračuje doposud. Konstrukce a postup stavby loukoťového kola v sobě odráží několik tisíc let starou historii. V pracovních postupech se proto skrývá ne jeden odkaz na dobu, kdy se zpracování dřeva odehrávalo pouze za pomoci sekery a pořizu; výrobce v co největší míře využíval přirozených tvarů i vlastností dřeva. Základem kola, jako nejvíc namáhané části podvozku (proto se mu musí věnovat velká pozornost výběru materiálu), je středová část zvaná hlava, uvnitř opatřená vyvrtaným otvorem, jenž se nasazuje na nápravu, na níž se otáčí. Do hlavy, většinou z tvrdého a odolného dubu či jilmu, jsou začepovány paprsky z pružného jasanu, na nichž sedí bukové loukotě, okované železným ráfem. Ten celé kolo zpevňuje a drží pohromadě.

Kolář si dřevo vybírá podle svých zkušeností přímo v lese, vhodné stojaté kmeny nechává porazit a v dílně je podle potřeby štípe na půlky či čtvrtky, které srovnané do hraní musí být ponechány 4 až 5 let na proschnutí. Hlava kola se soustruží na soustruhu, při kterém se dodržují stanovené rozměry, neboť na nich závisí funkce celého kola. Poté se po obvodu hlavy vyvrtají otvory pro paprsky-špice. Otvory se přesekají stěnovým dlátem, aby byly hranaté. Paprsky se po naformátování a zhotovení čepu podle otvoru v hlavě dotvarují do konečného tvaru v otočných podpěrácích na hoblici pomocí pořizu, hoblíku a vlašťovky, nebo mohou být vytvarovány na kopírovacím stroji. Na dřevěné nabíjecí stoličce se do hlavy narážejí špice, kde se hlídá jejich výklon. Ten je velmi důležitý pro správnou funkci kola.

Podle průměru kola se špice vykrátí a na jejich koncích se zhotoví válcový čep, na který se nasazují loukotě. Ty se vyřezávají z fošny tak, aby jejich délka byla vždy přes dvě špice, na konci jsou spojeny kovovým nebo dřevěným trojúhelníkem. Pouze na kola, která jsou součástí historických vozidel, se loukotě ohýbají. Augustin Krystyník spolupracuje se Střední školou nábytkářskou v Bystřici pod Hostýnem a s učilištěm v Jaroměři. Pravidelně se účastní setkání kolářů v Národním muzeu v přírodě v Rožnově pod Radhoštěm během různých akcí zaměřených na ukázkou tradičních lidových a uměleckých řemesel, je zván do Polska či na Slovensko. Za svou práci získal několik ocenění, např. zápis do Guinnessovy knihy rekordů za zhotovení největší hokejky, titul Nositel tradice lidových řemesel v roce 2010. Zúčastnil se třikrát soutěže Živnostník roku Zlínského kraje, kde jednou skončil na druhém místě a jednou získal místo první. V roce 2019 získal v této soutěži první místo, díky kterému postoupil do celorepublikového finále. Zde zvítězil a získal titul Živnostník roku 2019 České republiky.

Gabriela Mahdalová (1973), Nivnice

Práce s textiliemi – těžká krojová krejčovina, šití a zdobení tradičního lidového oděvu

Gabriela Mahdalová, rozená Křížová, se narodila v roce 1973 ve Velkém Meziříčí, pochází z obce Černá u Měřína. V roce 1987 začala studovat Střední průmyslovou školu textilní v Jihlavě-Heleníně, obor oděvnictví, kde v roce 1991 maturovala. Jeden rok pracovala v šicí dílně ve firmě Steilman v rakouském Hornu, zde měla možnost vyzkoušet si šití ve velkém provozu. Po roce firma ukončila svou činnost a převedla výrobu do Čech. Tehdy získala Gabriela Mahdalová cenné zkušenosti u své tety Bohumily Dobrovolné, která se věnovala šití oděvů z usní. Od roku 1995 provozovala v centru Jihlavy samostatnou zakázkovou činnost zaměřenou na malbu na hedvábí, vzápětí založila

zakázkové krejčovství a obchod s konfekcí pod značkou Genové (podle křestního jména babičky). Tuto značku používá dodnes. Hlavním inspirátorem se pro Gabrielu Mahdalovou stala babička Genovéfa Pelikánová, rozená Laciaková (1927–2000), která vnučku naučila techniku richelieu, pletení, háčkování. Právě ona jí zakoupila první šicí stroj a byla její věrnou zákaznicí. Zlom v její práci nastal v roce 2010, kdy se vážně začala zabývat krojovou tvorbou. Tehdy k ní přišel Vítězslav Zálesák ze souboru Kohůtek z Bánova. Potřeboval ušít pro soubor mužské kabátky-lajble, ručně vyšíváné a lemované kůží podle starého vzoru. Do výšivky si tehdy netroufla, zakázku vyšívala Anna Gorošová ze Suchova. Byla dalším jejím učitelem, který ji v práci zásadně posunul. Naučila se od ní řadu regionálních typů vyšívání. V současné době spolupracuje s vyšivačkou Jitkou Bartošovou z Horního Němčí a Alžbětou Mezírkovou z Hroznové Lhoty. Vedle ruční výšivky se věnuje i strojové výšivce, která v dnešní době řeší především finanční ná-



Gabriela Mahdalová ve své dílně.

kladnost ruční práce. Cifrovanou výšivku se naučila od Marie Straňákové z Nivnice, spolupracuje s Marií Ježkovou z Dolního Němčí, s Ludmilou Halíkovou z Boršic u Blatnice.

V konstrukcích krojů je samoukem s profesionální znalostí konfekčního šití. Snaží se důsledně respektovat krojovou skladbu jednotlivých obcí včetně stříhů, materiálového složení (preferuje české výrobce), barevnosti i způsobů výzdoby konkrétních krojových součástí. Autorka se seznamuje s odbornou literaturou, konzultuje svou práci s mistry řemesla, kolegy z oboru, s etnografy, výtvarníky. Vede si vzornou písemnou i fotografickou dokumentaci. Orientuje se v textilní krojové práci jako celku, dokáže ušít a vyzdobit v podstatě vše – specializuje se především na oblast Uherskobrodská a Uherskohradištská, ale není jí cizí žádná práce, každá zakázka je pro ni velkou výzvou. Její tvorba je známá na Moravě, v Čechách i na západním Slovensku. Zabývá se těžkou (práce se sukny, vlnou) i lehkou (práce s lehkými materiály) krojovou krejčovinou. Do jejího textilního sortimentu patří komplexní šití mužského, ženského



Rekonstrukce ženské vestičky – kordulky z roku 1900, Bánov, 2019.

i dětského tradičního oděvu (spodní košile, rubáče a spodničky včetně jejich správného naškrobení, hotovení zadních i předních sukní a zástěr, rukávce, košile, kalhoty, vesty, svrchní oděvy). Naučila se skládat ručně zadní sukně – šorce z klotu technikou tzv. přes dráty, stejně jako u výroby rukávců. Nemalé zkušenosti má s výrobou krojových pokrývek hlavy (klobouky, ženské čepce nebo věnečky používané k prvnímu svatému přijímání). Za nejtěžší práci považuje preciznost, komplexnost a skvělé ovládnutí krejčovského řemesla se znalostí místních odlišností kroje. Věnuje se i výšivkám, šije a vyšívá všechny součásti ženského a mužského kroje. Pro výšivky a zdobení využívá bavlněné a lněné příze, pravé hedvábní, porty, šňůrky, bavlnky a mulinky. Sutašky a tresy jako šňůrky ke zdobení převážně mužských oděvních kusů si sama dobarvuje, aby získala požadované tóny odstínů. Řadu textilních galanterních detailů si sama vyrábí pletením, splétáním, kroucením nebo dalšími individuálními postupy z příze, hedvábní, vlny a dalších materiálů. Pokud jde o výšivky, nejvíce se věnuje výšivkám na sukních, stuh, tzv. tráčků/štruplí.

Gabriela Mahdalová navštěvuje muzejní sbírky, výstavy a expozice, zapojuje se do zajímavých projektů, k nimž v poslední době patřila příprava a realizace několika kompletů pro projekt Krojové inspirace napříč Slováckem, který v roce 2019 připravila etnografka Romana Habartová. S ní léta spolupracuje a čerpá odborné znalosti. V rámci tohoto projektu uskutečnila Gabriela Mahdalová několik workshopů, kde jako lektorka předváděla a vyučovala speciální textilní pracovní postupy (Kyjov, Kunovice, Uh. Hradiště, Uh. Ostroh). Svou práci prezentovala v projektu Řemeslo jak vyšíté, které v roce 2018 připravilo Muzeum Jana Amose Komenského v Uherském Brodě. V současné době připravuje s krojovou dílnou v Uherském Ostrohu cyklus workshopů, kde bude jako lektorka předvádět a vyučovat speciální textilní pracovní postupy.



Ženský svrchní kabátek – lajbl, Újezdec u Luhačovic, 2019.

Jiří Ondřej (1959), Zubří

Práce s přírodními pletivy – výroba březových metel

Jiří Ondřej se narodil v roce 1959 v Čeladné, ale od dětství žije trvale v obci Zubří, která se vedle zuberské bílé výšivky proslavila právě výrobou březových metel. Absolvoval střední odborné učiliště strojní a pracuje jako nástrojař. Jiří Ondřej pokračuje v rodové tradici, doložené nejméně po čtyři generace. Je prasnynovcem Barbory Holišové, známé tzv. metlářky, která v sedmdesátých a osmdesátých letech 20. století často předváděla výrobu březových metel na pořadech Valašského muzea v přírodě a její práce je zachycena v dokumentárním filmu Barborčin bochník z roku 1986. Výrobě březových metel se naučil od svého otce Josefa, jemuž od dětství pomáhal při dílčích přípravných pracích (třídění proutí, kroucení lipového lýka). S přibývajícím věkem si postupně osvojil celý výrobní postup. Svými produkty

zásobila rodinná výroba mnohá JZD na Valašsku, Hané a Slovácku až do roku 1990, kdy se produkce metel ekonomicky nevyplácela. Jiří Ondřej však vedle svého hlavního zaměstnání dále hotovil březové metly pro vlastní potřebu i zájemce na objednávku. Tuto dovednost předváděl na tradičních trzích v Zubří, Frenštátě pod Radhoštěm, nejčastěji při programech ve Valašském muzeu v přírodě v Rožnově pod Radhoštěm, kterých se účastní dodnes.

Mistr dodržuje tradiční technologický postup, včetně drobných detailů, jak se to naučil od svého otce. K výrobě potřebuje jen jednoduché nářadí a pomůcky – nůž, pilku, provaz a desku. Proutí na výrobu metel se získává z mladých stromků břízy v jarním a podzimním období, kdy bříza nemá list. Strom se ořeže jen natolik, aby mohl dále růst. Proutí se provazem nebo houžví svazuje do otýpek, které se ukládají doma k vyschnutí. Před vlastní výrobou se materiál roztřídí – kratší a rozvětvenější proutí na tzv. duše, delší proutí na střední a svrchní část metly. Ořezají se nadbývající postranní proutky a výrostky, upraví se délka a ořezem se sníží tloušťka horních částí dlouhých prutů, které posléze obepínají tzv. hikel. Jde o dřevěný kolík, který se používá k vyztužení prodloužených prutů tvořících držadlo metly. Proutí se svazuje tradičně s použitím lipového lýka, které se připravuje z větví mladých lip odloupenutím kůry a oddělením vlastního lýka od vnější části – tzv. korunky. Lýko se pak čistí nožem a přidržováním palcem u nohy se kroutí do jednoduchého pevného provázku. Celá metla se během skládání postupně svazuje lýkem, v současnosti někdy nahrazovaným jutovým či jiným provázkem. K pevnému stažení svazku se používá provaz. Ten se nahoře uchytí v očku stropního trámu, obtočí se kolem metly a dole navleče na příslapnou desku, tzv. stahovačku. Sešlápnutím desky vlastní vahou dochází k pevnému stažení proutí, které se ihned svazuje lýkem. Nejprve se vyrobí polotovar – tzv. dvě samostatné



Jiří Ondřej.



Březové metly různých velikostí.

hlavy tvořené kratším proutím s přibližně sedmi delšími vnějšími pruty, které tvoří držadlo. Tyto dva svazky se složí dohromady, mezi ně se pak vloží vyztužovací kolík – hikel a celek se pevně sváže na několika místech. V závěru postupu seřeže přesahující proutí na konci držadla a zároveň na dolním konci metly – tzv. hlavě, na shodnou délku. Nožem se poté oloupe kůra svrchních prutů

tvořících držadlo. Jiří Ondřej byl jedním z iniciátorů Metlářského jarmarku, který se od roku 1999 koná pravidelně v Zubří poslední víkend v květnu a je spojen se slavností kácení máje. Každoročně se jej účastní a zájemce seznamuje s celým výrobním postupem. Pravidelně se účastní pořadů Národního muzea v přírodě v Rožnově pod Radhoštěm, zvláště těch, kde se prezentují zapomenutá řemesla, nebo na dalších jarmarcích a folklorních programech v okolí (Velké Karlovice, Halenkov, Nový Hrozenkov atd.). Jeho výrobky jsou zastoupeny ve sbírkách Národního muzea v přírodě v Rožnově pod Radhoštěm, Muzea regionu Valašsko ve Vsetíně, Muzea Zubří, Muzea lidových řemesel v Chanovicích a Národního ústavu lidové kultury ve Strážnici. Jeho výroba březových metel byla několikrát zfilmována, v roce 2004 byl natočen dokument *Březová metla*. Dovednost Jiřího Ondřeje byla představena v pořadu České televize, např. *Folklorika*, i v dokumentu Národního ústavu lidové kultury ve Strážnici. V roce 2005 byl oceněn ministerským titulem *Nositel tradice lidových řemesel v oboru výroba březových metel*.

Dana Ptáčková (1950), Morkovice-Slížany
Práce s přírodními pletivy – košíkářství

Dana Ptáčková se narodila v roce 1950 v Majetíně u Olomouce. Rodina se záhy přestěhovala do Pavlovic u Kojetína. Pletařskému řemeslu se vyučila v Morkovicích, v Kroměříži navštěvovala odbornou učňovskou školu. Po vyučení pracovala pro podnik *Zadrev* a od roku 1973 se stala zaměstnankyní Ústředí lidové umělecké výroby (ÚLUV). Po roce 1990 začala spolu se svým manželem pracovat na živnostenský list v oboru košíkář. V první polovině devadesátých let založili Ptáčkovi rodinnou firmu, která měla patnáct zaměstnanců, ale v roce 1995 došlo k zániku firmy vlivem rozpadu distribuční sítě a neodebíráním smluvních zakázek zrušením podniku ÚLUV. V roce 1997 se



Dana Ptáčková ve své dílně.



manželé Ptáčkovi navrátili k provozování živnosti s kombinací výpomoci dalších rodinných příslušníků. V závěru devadesátých let a po roce 2000 se Ptáčkovi věnovali běžné produkci, ale i zakázkové výrobě. Autorka ve své práci vědomě navazuje na dědictví morkovických košíkářů a snaží se o uchová-

ní tradičních vzorů, výrobních technologií a vysoce estetického tvarosloví, velmi pozitivně hodnotí péči etnografů a výtvarníků o řemeslné obory i organizování oborových soutěží, které přispívají k rozvoji řemesel a k navrhování nového zboží. Při práci uplatňuje vlastní zkušenosti a invenci na předmětech z vlastní tvorby. Sem patří různé cestovní nádoby a oplétání lahví a skleniček velmi jemným loupáným proutím nebo pedigem. Mezi její zajímavé zakázky patřila realizace proutěných nosítek pro Státní operu v Praze do opery Turandot, výplet košatiny korby vozu pro folklorní soubor, upletení repliky postranního motocyklového vozíku nebo výplet stěn seníku (objektu pocházejícího z roku 1854) v Muzeu vesnice jihovýchodní Moravy ve Strážnici. Velmi překvapivá byla i zakázková výroba ekologické pletené rakve zadaná holandským zákazníkem. V současné době se věnuje jemnějším druhům práce, kterými jsou misky a košíčky, převažují zdobenější a drobnější práce či oplétání skleněných nádob. Košíkářství patří mezi nejstarší řemesla, ale kvůli pomíjivosti materiálu se zachovalo málo dokladů historického vývo-

je této dovednosti. Kvalita košíkářské práce závisí na dovednostech košíkáře, ale i na kvalitě materiálu a jeho úpravě. Proto ke košíkářskému minimu patřila znalost o zakládání, pěstování a ošetřování prutníků. Nařezané proutí svázané do otepi se postupně „mízují“. Proutí se staví buď do vykopané ploché nádrže s vodou, nebo do umělých bazénů a ponechá se zde tak dlouho, než vyraší první lístky a pruty je možné loupat. Každé proutí musí mistr loupat urychleně po vyjmutí, aby kůra nepřischla. Pletení je možné z proutí celého i štípaného. Štípaní prutů umožňuje košíkářům vytvářet jemnější druhy v celé šíři sortimentu, neboť štípaný prut je elasticitější než celý, díky odstranění vnitřní dřeviny je upletený výrobek lehčí. Své zkušenosti a dovednosti předává Dana Ptáčková při výukových rukodělných kurzech, jarmarcích i muzejních prezentačních akcích České republiky. V minulosti spolupracovala s ústavy zaměřenými na péči o slepé i částečně nevidomé spoluobčany. V roce 2001 jí udělil Český národní podnik, spol. s.r.o zvláštní ocenění v designerské soutěži „Malý úložný prostor pro 21. století, inspirace



Cestovní nádoby s víkem pletené z pedigu.

tradiční lidovou tvorbou“. Je členkou Sdružení lidových řemeslníků a výrobců ustanoveného po zániku ÚLUV. Za významnou je považována její výstava „Proutěný svět Dany Ptáčkové“, kterou v roce 2001 pořádalo Masarykovo muzeum v Hodoníně. Od roku 2007 jsou její výrobky vystaveny ve stálé expozici Galerie Nositelů tradice lidových řemesel v Chanovicích. V roce 1983 získala autorka u této organizace titul zasloužilý pracovník, v roce 1990 titul Mistr umělecké výroby, udělovaný ministerstvem kultury. Za pozoruhodnou košíkářskou činnost, uchovávání tradičních vzorů a výrobních technologií, předávání znalostí následovníkům získala Dana Ptáčková v roce 2006 ministerský titul Nositel tradice lidových řemesel.

Petr Stoklasa (1962), Velké Karlovice

Práce se dřevem – řezbářství a výroba štípaných holubiček

Petr Stoklasa se narodil v roce 1962 ve Velkých Karlovicích, v rodině, kde má zpracování dřeva dávnou tradici. Otec se věnoval výrobě hraček a vynalezl vlastní způsob výroby štípaných holubiček. Své výrobky dodával na základě smlouvy do obchodní sítě ÚLUV. V této práci mu byl nápomocen i jeho syn Petr, který se postupně naučil celou výrobní technologii. Dlouho však zůstávalo u pouhého koníčku, kterému se věnoval během studií na Střední průmyslové škole, Vysoké škole lesnické a poté i při zaměstnání. Změna nastala v roce 1990, kdy získal živnostenské oprávnění na výrobu drobných dřevařských výrobků, v čemž pokračuje doposud. Hlavní součástí výrobního sortimentu autora představují štípané holubičky (patří mezi staré zvykoslovné předměty, jejichž funkce není dosud zcela jednoznačně vyložena) a drobné hračky ze dřeva. Vedle toho příležitostně vyrábí i figurky do betlémů a vlastní výraz hledá v rozměrných reliéfních řezbách. Materiálem pro jeho výrobu je lipové, javorové, osikové, jedlové, vrba-rokyta a především smrkové dřevo. To štípe

na nevelká prkénka, která máčí v bylinném roztoku, jenž mu dodává větší pružnost. Štípané holubičky ze Stoklasovy dílny se již na první pohled odlišují od celé řady jiných obdobných výrobků. Hlavní odlišnost spočívá v jedinečné znalosti charakteru a vlastností dřeva, která dovoluje štípaní a skládání



Petr Stoklasa ve své dílně; zpracování dřevěného materiálu na dřevěné přichycovací stoličce zvané *strýc* pomocí pořízu.



křídél a ocasu bez nutnosti provazovat je nití. Za zmínku stojí, že si štípané holubičky odváželi vystěhovalci do Nového světa, kde jejich výroba existuje do současnosti. Zájmu se těší především jako nápadité a technicky zdařilé suvenýry, což bylo jistě jedním z důvodů jejich dlouhodobého přežívání. Výtvarníci ÚLUV se pokusili tuto oblibu podchytit. Proto výrobci navrhli další výrobní vzory, jako je páv s rozevřeným ocasem, labuť, rozcestník či dvě holubičky spojené zobáčkem.

Na výrobu štípaných holubiček používá více druhů dřeva – lípu, javor, osiku, jedli, smrk. Pro svou dostupnost je nevhodnější smrk. Musí to být dřevo poslušné-levotočivé nebo kolné, dřevo vybírané ze stromů rostoucích osamoceně na chudých půdách, které mají hustší a tenčí letorosty. To se pozná tak, že se sloupne vlákno pod kůrou a to jde mírně doleva nebo ideálně rovně. Takové dřevo pak mistr štípe na destičky, ze kterých vyřeže pomocí pořizu a dřevařské stoličky zvané *strýček* polotovary. Ty poté namáčí podle velikosti holubičky do vody a bylinek po dobu tří až pěti dnů. Půlkulatým dlátkem se tzv. nazubují drážky. Pérka nařeže kolmo po létech tlakem proti speciálnímu noži. Takto nařezané a nazubované dřívko pak tzv. vyohýbá. Asi 1/3 použije na ocásek holubičky, 2/3 na křídla. Pro skládané holubičky se postup ohýbání pérek na křídlo a ocas mění. Po vyohýbání holubičky se tato natvaruje a suší dle kvality dřeva tři až čtyři dny. Po usušení se nakonec práce zakončuje vypálením očička holubičky a přidáním závěsné nitě. U větších holubic používá Petr Stoklasa dva křížem spojené kusy, z nichž jeden dává vzniknout hlavičce a ocasu, druhý pak křídům. U menších si však při výrobě vystačí s jedním kusem širšího prkénka. Na tesařské stoličce si pomocí pořizu upraví základní tvar, který nožem opracuje do podoby hlavičky. Zadní část v několika protilehlých zářezích probere širokým dlátem. Poté se prkénko tlakem proti čepeli nože rozřezává na jednotlivá léta – pera. Následuje



Štípané holubičky



„vylamování“ a zasunování jednotlivých per do sebe, čímž v dolní části vzniká ocas holubičky a v horní části pak vějíř křídél.

Znalosti o výrobě a výrobní postup se Petr Stoklasa naučil od svého otce. Své znalosti a um zachovává i generacím budoucím výukou na doprovodných programech v muzeích v přírodě, ale především zaučným svých dětí, vnuků a vnuček. Svou zručnost a cit pro materiál předvádí při celé řadě příležitostí, doma i v zahraničí (USA, Švýcarsko, Německo). Téměř domovskou adresou mu je areál Národního muzea v přírodě v Rožnově pod Radhoštěm či Karlovského muzea ve Velkých Karlovicích. Setkat se s ním však můžeme i v jiných muzeích v přírodě, kde se pravidelně účastní přehlídek tradičních řemesel. Za své řemeslné umění byl v roce 2003 oceněn ministerským titulem Nositel tradice lidových řemesel.

Fotografie z archivu tvůrců, Slovákého muzea v Uherském Hradišti, Zlínského kraje, Martiny Zapletalové a Romany Habartové.

ZDĚNÉ A ROUBENÉ ZVONICE NA LUHAČOVICKÉM ZÁLESÍ

Jan Káčer, Slováké muzeum v Uherském Hradišti

Pro další terénní výzkum věnovaný drobným památkám lidového stavitelství zvonícím na luhačovickém Zálesí jsem si vymezil prostor mezi obcemi Bohuslavice u Zlína – Dobrkovice – Bojkovice-Přeckovice – Vlachovice-Vrbětice – Loučka. To zahrnuje převážnou většinu obcí na tomto území rozkládajícího se na území Vizovických vrchů, které na severu ohraničuje území Podřevnicka, na východní straně sousedí s Uherskohradištskem, na jihu s Uherskobrodskem, které postupně na východ přechází v Bojkovicko a jižní Valašsko. Výzkum byl prováděn návštěvou vybrané lokality, vytvořením podrobné fotodokumentace, základním zaměřením objektů a získáním všech dostupných informací (historické mapy, historické fotografie, rozhovory s pamětníky, studium kro-

nik či pamětních knih obcí a jiné). Postupně v předem vybraných 19 lokalitách byly dokumentovány samostatně stojící či zaniklé zvonice v obcích: Bohuslavice u Zlína, Bojkovice-Přeckovice, Dobrkovice, Dolní Lhota, Doubravy, Haluzice, Kaňovice, Kelníky, Kladná-Žilín, Lipová, Loučka, Ludkovice, Ludkovice-Pradlisko, Podhradí, Rudimov, Sehradice, Slavičín-Nevšová, Slopné a Vlachovice-Vrbětice. Na hraničním území se nacházejí i další obce z luhačovického Zálesí, které však byly popsány již v minulých příspěvcích, na Uherskohradištsku to byl především Svárov, na Uherskobrodsku Maršov. V ostatní obcích pak stojí buď větší či menší kaple, nebo samotné kostely, které nebyly předmětem terénního výzkumu.

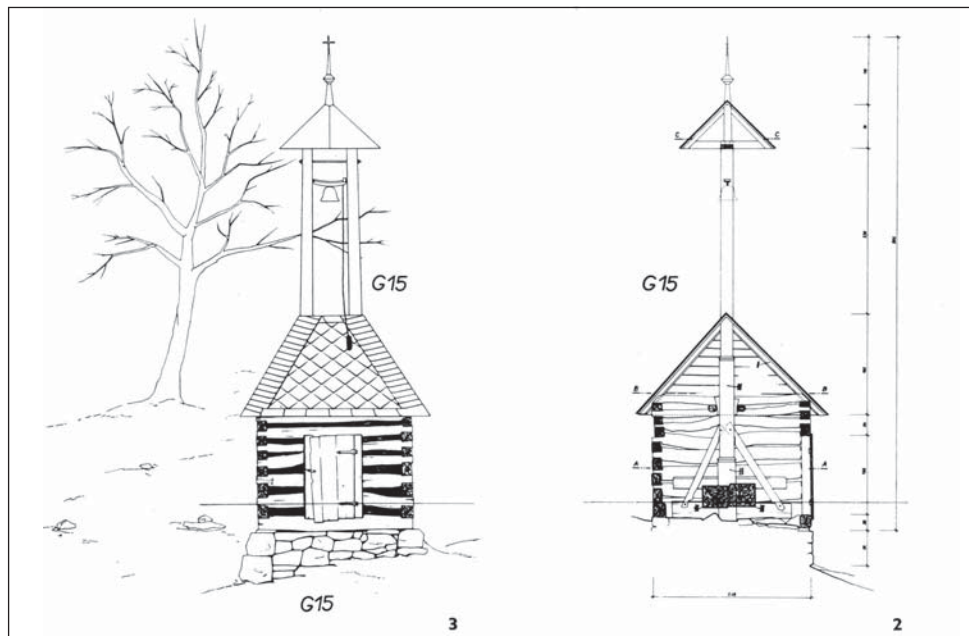

Průčelí a příčný řez zvonice v Doubravách při zaměření v roce 1946. Zdroj: Kurial, Antonín. *Katalog lidové architektury. Část 1., Okres Gottwaldov*. Brno: Krajské středisko státní památkové péče a ochrany přírody, 1978, s. 36.

Bohuslavice u Zlína

Původní roubená zvonice se v Bohuslavicích u Zlína nacházela v místech současné kaple Navštívení Panny Marie, ve středu obce v mírném kopci vedle silnice směřující přes obec Salaš do Malenovic. Pocházela ze začátku 19. století a zbourána byla ve třicátých letech 20. století, kdy funkci zvonice nahradil zvoncový nástavec nad nově postavenou budovou hasičské zbrojnice. Zvonice byla usazena na kamenném základě z lomového pískovce na líci opracovaném. Čtyřboká dubová konstrukce objektu o půdorysném rozměru přibližně 210×210 cm obepínající a zároveň ztužující sochu zvo-

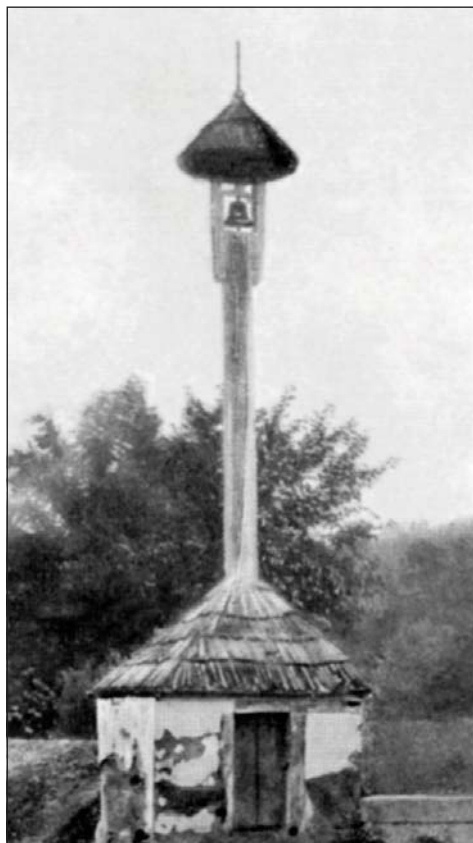

Původní roubená zvonice v centru Bohuslavic u Zlína, 1917–1929. Zdroj: Václavík, Antonín. *Luhačovské Zálesí: příspěvky k národopisné hranici Valašska, Slovenska a Hané*. Luhačovice: Musejní společnost, 1930, s. 699, obr. 42.

nové stolice byla vázána na úhel jednoduchými rybinovými zámky. V severní straně byl prolomen otvor s trámovými zárubněmi pro jednoduché prkenné dveře. Celý srub byl omítnut několika vrstvami hliněné omítky a olíčen vápnem, což je patrné z dochované fotografie, kde můžeme vidět i samotnou degradaci povrchu. Socha zvonové stolice byla zapuštěna do základového roštu z mohutných trámových kleští a vyztužena jedním párem šikmých vzpěr. Socha byla ještě zpevněna uklínováním mezi dvě kleštiny v pravém úhlu oproti základovému roštu v úrovni horního trámového věnce srubu. To celé kryla stanová střecha, kterou původně kryl došek, později štípaný dřevěný šindel položený ve čtyřech řadách. V jejím vrcholku vycházela socha – hrubě hraněný dlouhý čtyřstranný trám (přibližně 7,5 m), v jehož vrcholku byla rozšířena do dvou trámů (štenýřů). Zajímavostí těchto jedno-sochových dřevěných zvonů je právě toto rozšíření. Pokud se v terénu nenašla samostatná dřevěná vidlice – rozsocha, která by splňovala svou velikostí možnost závěsu vahadla se zvonem, přistoupilo se k tesařské práci. Podélné spoje se často vázaly na čep a dlab s kolmým nebo šikmým čelem, často doplněný o plnou rybinu, kterou ještě jistily dřevěné kolíky nebo příčná a mnohdy zdvojená tyčovina se závitkem a kovanými čtyřstrannými matkami. Pro silnější upevnění těchto dřevěných spojů neváhali stavitelé/tesaři použít kované železné kramle či svázání pomocí pásoviny se šroubem a maticí, jak bude uvedeno u dalších zvonů. Ve štenýřích bylo usazeno vahadlo se zvonem, ze kterého pomocí ramena byl spuštěn provaz do zvonice. Vrchol stavby kryla jednoduchá široká kuželová stříška se dvěma řadami štípaného šindele a ve vrcholku doplněná dřevěným křížem, později nahrazenou vyřezávanou malou bání se sloupkem. Je velká škoda, že si obec nezachovala tuto památku drobného lidového stavitelství v nejzápadnější části regionu luhačovického Zálesí a při její demolici nedošlo k detailní dokumentaci.

Bojkovice-Přečkovice

Přečkovice, byt jsou místní částí města Bojkovice, historicky patří do regionu luhačovického Zálesí, čemuž odpovídalo nejenom původní lidové stavitelství. Stavba samostatně stojící zděné výklenkové kapličky Panny Marie s patrovým dřevěným zvonicevým nástavcem je situována uprostřed návsi vedle domu čp. 27 a pochází z poloviny 18. století. Kaplička od doby svého vzniku byla několikrát opravována a doplněna zvonicevým nástavcem. Půdorys obdélníkové stavby je 256×280 cm. Je vyzděná z pálených cihel a omítnutá se zvýrazněnou podrovnávkou. Zděná konstrukce představuje hlavní část, která je rozdělena na dvě části. Zadní s vchodem do obslužné části samotné zvonice a přední část stavby s výklenkovou kapličkou. Zděnou konstrukci kryje sedlo-



Zděná kaplička se zvonicevým nástavcem na návsi v centru obce Přečkovice, místní částí města Bojkovice, 2019. Foto J. Káčer. Fotoarchiv Slovákého muzea v Uherském Hradišti (dále Fotoarchiv SM UH).

vá střecha krytá pálenou taškou bobrovkou doplněnou okapem. Štít kapličky, směřující na východ ke komunikaci do prostoru návsi, je stavebně pojat poněkud honosně a vytváří dojem honosného portálu. Po dvou malých schodech se otevírá prostor otevřené výklenkové kapličky. Na bocích jsou vyzděné patice, z nichž vystupují kulaté sloupy držící segmentově zaklenutý vyzděný štít s šikmou vynesenu, jednoduše provedenou římsou. Stěna kapličky má mělce zaklenutou, segmentově zakončenou niku, v níž je umístěna soška Panny Marie na kamenném oltáři, nad kterou visí na stěně malovaný obraz svatého. Hřeben střechy je doplněn pozlaceným křížem. Plochy stavby jsou barevně zvýrazněny – podrovnávka a římsy vídeňskou šedí, sloupy a výklenek kaple světle modrou a ostatní části bílou. Ze sedlové střechy, přibližně ve 2/3 její plochy, vystupuje dřevěný zvonicevým nástavec, který je složen z rámové konstrukce čtyř nosných rohových sloupů. Ty jsou v několika místech délky svázané v rámy a doplněny středovými trámy. Plášť nástavce kryje vodorovně kladené překrývající se laťování. V horní části nástavce je usazena zvonová stolice se dvěma zvony. Opláštění je zakončeno ze všech čtyř stran otevřenými dvojími otvory segmentově zakončenými, které kryjí napevno usazené zvonicevé žaluzie. Nástavec kryje stanová střecha s námětky krytá plechem, ve vrcholku doplněná plechovou špičí s malou bání. Objekt není památkově chráněný.

Dobrkovice

Uprostřed široké návsi obce Dobrkovice stojí původní roubená zvonice, která je datována vročením na trámu 1832. Na svém původním místě, kde ji dříve kryla čtveřice vzrostlých lip, stojí dodnes v téměř nezměněné podobě. Vedle zvonice se nachází liti-
nový kříž na pískovcovém podstavci a naproti zvonice je situována kaple Panny Marie, Pomocnice křesťanů. Půdorysný rozměr zvonice je 235×235 cm.



Vročení na sloupku u vstupu do zvonice v Dobrkovicích, 2019. Foto J. Káčer. Fotoarchiv SM UH.



Roubená zvonice v Dobrkovicích, 1917–1929. Foto A. Václavík. Fotoarchiv Muzea jihovýchodní Moravy ve Zlíně (dále MJVM Zlín).

Čtyřboký dubový srub obepínající a zároveň ztužující dvouštenýřovou konstrukci zvonové stolice je vázán na úhel jednoduchými zámky v polštářovém a pozednicovém věnci. Usazen je na kamenném základu, který by si zasloužil opravu. Jediné nároží však tvoří začepovaný sloupek, do kterého jsou ve žlabu začepovány jednotlivé horizontální trámy, a tvoří jednu část vstupního otvoru do konstrukce. Druhý sloupek s vročením je umístěn na šířku prkenných



Roubená zvonice na návsi v centru obce Dobrkovice, 2019. Foto J. Káčer. Fotoarchiv SM UH.

dveří objektu na severozápadní straně. Srub kryje jednoduchá stanová střešní konstrukce s přesahem, kterou původně kryl došek, později štípaný šindel, který byl nahrazen plechem.

Jak původní sochová, tak i současná dvouštenýřová zvonová stolice je zapuštěna do základového roštu z mohutných trámových kleští a vyztužena dvěma páry šikmých vzpěr. Štenýřové dvojce je ještě zpevněno uklínováním mezi kleštiny v úrovni horního trámového věnce srubu. V prostřední části jsou štenýře svázány dvěma zkrříženými začepovanými příčkami a jejich spoje jsou zakolíkované. Na vrcholu štenýřů je posazena na vazném kříži jednoduchá sedlová stříška, která kryje vahadlo se zvonem a motor. Původní krytinou stříšky zvonice byl štípaný šindel později nahrazen plechem. V roce 1935 byla zvonice opravena, při ní byl menší poškozený zvon z roku 1860 nahrazen větším zvonem a původní jednoduchá sochová stolice byla nahrazena dvouštenýřovou

konstrukcí. V roce 2014 proběhla poslední rekonstrukce objektu, kdy specializovaná firma zvonici vyčistila a vybavila novou dubovou hlavou a nedatovaným zvonem s klasickým srdcem z bílé slitiny zinku o hmotnosti 37 kg. Zvon byl zprovozněn na elektrický pohon s lineárním motorem. Pravidelné zvonění je spínané spínacími hodinami a nahodilé zvonění je ovládané dálkovým ovládáním s dosahem 600 m. Je velká škoda, že zvonice není památkově chráněná, protože by si to určitě zasloužila nejenom díky stáří, ale také pro uchování dalším generacím, jelikož je jednou z posledních staveb tohoto typu.

Dolní Lhota

Původní roubená zvonice z konce 18. století byla situována do středu obce Dolní Lhota, do mírného svahu nad usedlost čp. 33 v těsné blízkosti později postavené bývalé hasičské zbrojnice, která měla ve své střeše dřevěný nástavec, který sloužil jako zvonice a sušárna hadic. Jde o první variantu



Roubená zvonice v Dolní Lhotě, okolo roku 1930. Foto A. Václavík. Zdroj: Václavík, Antonín. *Luhačovské Zálesí: příspěvky k národopisné hranici Valašska, Slovenska a Hané*. Luhačovice: Musejní společnost, 1930, s. 781, obr. 285.



Roubená zvonice v Dolní Lhotě, 1917–1929. Foto A. Václavík. Fotoarchiv MJVM Zlín.

zaznamenané zvonice v této obci. Zvonice byla samostatně stojící, roubená atypická pětiboká stavba usazená na precizně vyzděném kamenném základě o půdorysném rozměru přibližně 200×250 cm. Konstrukce stavby, obepínající a zároveň ztužující zvonovou stolicí složenou ze čtyř sloupů svázaných v rám, byla vázána na úhel jednoduchými rybinovými zámky. Lze uvažovat, že zvonová stolice nebyla zapuštěna čepy do základového polštáře, ale vystupovala z kleštin usazených v trémovém korunovém věnci srubu, do kterého byla začepována. Z dochované fotografie můžeme přibližně určit výšku srubu na 2 m, z něž vystupují sloupy zvonové stolice o délce asi 2,5 m tesársky svázaných v pravých úhlech v horní části do dvou řad nad sebou, doplněných o přeplátované zavětrovací trámky jištěné dřevěnými kolíky. Zde byly dvě příčky závěsu, které nesly samotné vahadlo se zvonem. Nad srubem se vypínala pětistranná stanová střecha a zvoniceový nástavec kryla stanová

střecha doplněná o vyřezávanou dřevěnou špiči. Původní krytinu došek později nahradil štípaný šindel.

Druhá varianta zvonice zachycená na další archivní fotografii datované přibližně z konce třicátých let 20. století ji zobrazuje z jiného úhlu. Konstrukce pětistranného srubu zůstala zachovaná, dva sloupky ohraničují vstupní prostor dveří situovaný v jižní straně. Změn doznala konstrukce střechy nad srubem, která byla vyměněna pomocí svazujících krokviček od sloupů stolice, kde se mohlo nacházet dodatečné patro či příčka. Stejně tak byla zvýšena stanová stříška nad zvonicevým nástavcem a doplněna námětky. Krytinu opět tvořil štípaný šindel, kterým byl částečně opláštěn i zvonicevým nástavec (ve spodní i horní části dvěma řadami). Zvonilo se ručně pomocí provazu, který visel z ramena vahadla zvonu. Čas zániku této roubené zvonice se mi nepodařilo zjistit. Je však jisté, že po výstavbě nové hasičské zbrojnice těsně vedle zvonice pod svahem vedle usedlosti čp. 33 byl zvon přenesen do věžovitého dřevěného nástavku na střechě.

Při bourání hasičárny byla zbudována nejnovější varianta dřevěné sloupkové zvonice přímo vedle na svém původním místě. Jednalo se o zvonovou stolicí složenou ze čtyř sloupů (asi 6 m dlouhých) tesařsky svázaných do polštářového věnce posazeného na betonové základně (dodnes se dá na místě najít) ve tvaru uříznutého jehlanu. Po celé délce byla dvakrát svázána v rám. Spodní příčka určovala výšku vstupu do zvonice z východní strany z ulice a druhá příčka místo otevřené zvonicevých lucerny. Ve vrcholu konstrukce byly začepovány dvě příčky, které nesly jednoduchou sedlovou střechu. Jako krytina byla zvolena pálená taška bobrovka s hřebenáči a štíty stříšky byly pobity svisle kladenými půlkuláči. Pod stříškou byly v pravém úhlu usazeny dvě příčky, které tvořily závěs pro vahadlo se zvonem. Celý plášť zvonice kryly horizontálně pobité půlkuláče, později nahrazované impregnovanými deskami. Kolem zvonice vznikl nízký plaňkový



Hasičská zbrojnice s dřevěným zvonicevým nástavcem, okolo roku 1970. Zdroj: Kronika obce Dolní Lhota.



Stavba poslední dřevěné zvonice v těsném sousedství hasičské zbrojnice, okolo roku 1980. Zdroj: Kronika obce Dolní Lhota.

plot, který celou stavbu ohraničoval. Kdy tato zvonice definitivně zanikla, nelze přesně určit, ale je možné spojení s výstavbou nového kostela Panny Marie Karmelské se zděnou zvonicevou věží (začátek stavby v roce 2006, vysvěcen v roce 2014).

Doubravy

Na návsi v centru obce Doubravy ve svahu pod přístupovým chodníkem mezi domy čp. 31 a čp. 33 je umístěn objekt čtyřboké roubené zvonice s dvouštenýřovou zvonovou stolicí. Po požáru vesnice v roce 1848

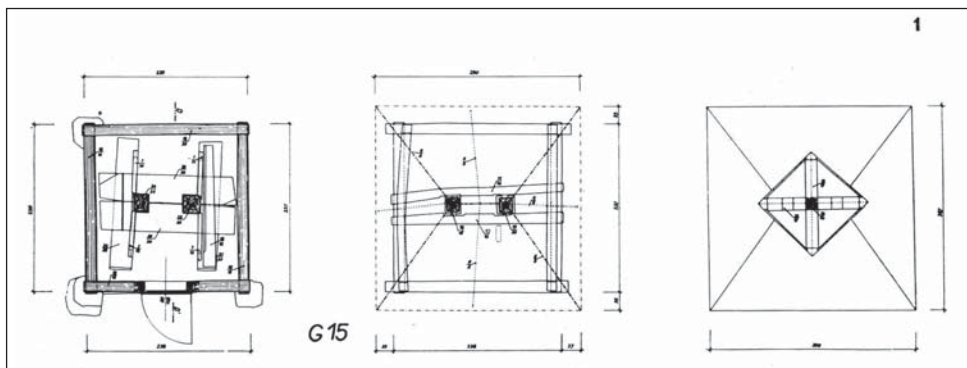

Půdorys srubu a krovů zvonice v Doubravách při zaměření v roce 1946. Zdroj: Kurial, Antonín. *Katalog lidové architektury. Část 1., Okres Gottwaldov*. Brno: Krajské středisko státní památkové péče a ochrany přírody, 1978, s. 36.

byla na návsi sroubena zvonička a na ni přenesen zvon, zatímně umístěný na blízké lípě. Až do roku 1927 se ze zvoničky vyzvánělo „proti krúpám“. Od té doby byla několikrát opravena (např. v roce 1932, 1946, kdy byla zaměřena, a v roce 1982).¹

Původní zvon ze zvonoviny byl za okupace vyměněn. Čtyřstěnný dubový srub o půdorysném rozměru 240×240 cm, obepínající a zároveň ztužující konstrukci zvonové stolice z dvoustraně přitesaných trámů s hladkými čely, je vázán na úhel jednoduchými rybinovými zámky. Jednotlivé trámy roubení jsou v průčelní stěně osazeny na svlak a opatřeny značkami římských číslic. V zárubni je osazena svlaková jednokřídlá dveřní výplň. Leží na kamenné podezdívce z lomového, na líci opracovaného kamene. Ve zděném základu na čelní straně je osazen kámen se sekaným letopočtem 1982. Konstrukce je zakryta stanovou střechou s krátkým hřebenem na čtyřech nárožních krokách opřených o štenýře stolice a osedlaných na horním trámovém věnci srubu.

Původní došková krytina byla nahrazena šindelem a nedávno eternitem (následně zpět vyměněn za šindel). Dvouštenýřová zvonová stolice je zapuštěna do základového roštu z mohutných trámových kleští a vyztužena dvěma páry šikmých vzpěr. Štenýřové dvojce bylo ještě zpevněno uklínováním mezi kleštiny v úrovni horního trámového



Roubená zvonice na návsi v Doubravách, 2019. Foto J. Káčer. Fotoarchiv SM UH.

věnce srubu. Na vrcholu štenýřů je diagonálně posazena na vazném kříži jednoduchá stanová stříška, která kryje vahadlo se zvonem. Ve vrcholku je doplněna dřevěným křížem. Zvon je umístěn na vodorovném břevnu, upevněném na svlak s otáčivou stolicí. Původní došková krytina byla vyměněna za tvrdou eternitovou, později vyměněna



Závěs zvonu na zvonici v Doubravách, 2019. Foto J. Káčer. Fotoarchiv SM UH.



Nová zvonice v Doubravách u kaple sv. Vojtěcha, 2019. Foto J. Káčer. Fotoarchiv SM UH.

za štípaný šindel. V devadesátých letech 20. století byla provedena elektrifikace zvonění s vedením v umělohmotných lištách plochy pohledově pravého pilíře. Zvonice je památkově chráněna od roku 1962.

Na druhém konci návsi se nachází i druhá novodobá zvonice u kaple sv. Vojtěcha. Dřevěná kaple byla vystavěna v letech 2008–2011 z prostředků místních obyvatel i obce.

Kapli postavili místní řemeslníci z materiálu, který pochází z okolních lesů. Byla vysvěcena v roce 2011. Vedle ní je postavena zděná, samostatně stojící zvonice z páleného zdiva o půdorysném rozměru 320×320 cm. Precizně provedený kamenný obklad ve spodní části evokuje původní materiál, z něhož se v Doubravách mimo nepálené cihly stavělo. Stavba je rozčleněna do tří částí oddělených valbovými stříškami krytých břidlicí. Třetí, horní část zvonice lucerny je složena ze čtyř dřevěných sloupů svázaných v rám, kterou kryje stanová střecha doplněná bání a křížem.

Haluzice

Roubená zvonice šestiúhelníkového půdorysu s rozsochou v Haluzicích je situována na návsi mimo hlavní prostor vedle komunikace za domem čp. 21. Tento polygonální typ zvonice můžeme časově zařadit na přelom 18. a 19. století. Spodní nosná část zvonice z hrubě hraněných čtyřstranných

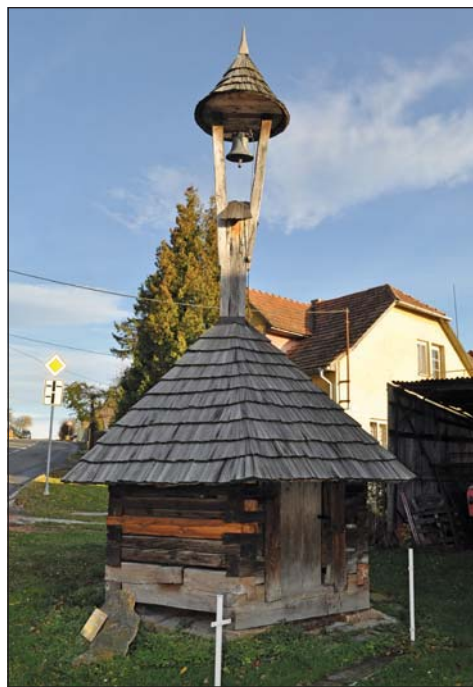

Roubená zvonice v Haluzicích, 2019. Foto J. Káčer. Fotoarchiv SM UH.

tesaných trámů je usazena téměř na terénu s místy vyšší izolační kamennou podezdívkou z kamenných kvádrů i lomového kamene. Roubení je provedeno hákovitým přeplátováním se zámky s nepravidelnostmi tvaru čela, vyvolané nestejným tvarem jednotlivých trámů. Na čelní straně jsou v masivním ostění, upevněných k přiléhajícím trámům začepováním, osazeny jednokřídlé dveře z dřevěného masivu. Každá ze stran má různou délku, která se pohybuje v rozmezí 125–160 cm, výška roubení je okolo 175 cm, nad kterým se zvedá drobný krov stavby. Ten tvoří jednoduché, ručně tesané krokve začepované do středové dřevěné sochy a osedlané přes nároží srubové konstrukce. Socha zvonové stolice je zapuštěna čepem do základového roštu z mohutných trámových kleští ve tvaru kříže, které jsou přeplátovány do polštářových trámů srubové konstrukce. Je vyztužena dvěma páry šikmých vzpěr. Navíc stabilitu sochy zajišťují ještě krokve.

Socha je tvořena hrubě hraněným, asi 3,5 m dlouhým čtyřstranným trámem, v jehož vrcholku je rozšířena do dvou trámů (štenýřů). Jejich podélné spoje, které začínají přibližně ve výšce 1,5 m, jsou vzájemně začepovány a zakolíkované. Pevnost spoje je zvýšena příčným spojením na celou šíři materiálu pomocí tyčoviny se závitem a kovanými čtyřstrannými maticemi ve třech místech. V místě rozdvojení je vrcholek sochy kryt šindelem proti zatékání do spojů. Ve vrcholu štenýřů je usazeno vahadlo se zvonem, ze kterého se pomocí ramena a obslužného drátu provlečeného přes očko a otvor ve střeše zvoní – plní funkci táhla. Vrchol stavby kryje jednoduchá široká podbitá kuželová stříška se čtyřmi řadami štípaného šindele a ve vrcholku doplněná malou vyřezávanou dřevěnou špicí. Šindel je použit i jako krytina šestistranné střechy nad srubem. Celková výška zvonice je 4,5–5 m. Zvonice byla v roce 2007 kompletně rozebrána a spodní trámy, rozsocha a krytina, které už dosloužily, byly vyměněny za nové,



Detail interiéru zvonice v Haluzicích, 2019. Foto J. Káčer. Fotoarchiv SM UH.

ručně tesané. Tato obnova si vyžádala skoro dva roky a na konci roku 2008 byla postavena zpět na svém místě. Památkově chráněná roubená zvonička významným způsobem oživuje prostranství návsi a je nejvýznamnější památka v obci.

Kaňovice

Původní dřevěná zvonice v Kaňovicích stávala ve středu návsi v těsném sousedství dnešní kaple zasvěcené Panně Marii Prostřednici všech milostí, která byla občany postavena v letech 1951–1952. Na fotografii z dvacátých let 20. století od profesora Antonína Václavíka je vidět v těsném sousedství zvonice také obrázek – poklonu a kolorovaný pískovcový kříž, který stojí dodnes u kaple. Lze jen odhadovat, kdy zvonice v zachycené podobě vznikla, ale zřejmě půjde o začátek 19. století. Z kroniky obce Kaňovice lze vyčíst pouze jeden jediný údaj týkající se staré dřevěné zvonice, a to ten, že dne 31. října 1943 se obecní zastupitelstvo usneslo zbourat starou zvonici vedle kaple. Čtyřstranná rámová konstrukce zvonice o půdorysném rozměru přibližně 200×200 cm, obepínající a zároveň ztužující konstrukci zvonové stolice, byla vázána na úhel jednoduchými rybinovými zámky v polštářovém a pozednicovém věnci. Ležela na kamenné podezdívce a byla zakryta sedlovou střechou krytou pálenou dvoufalcovou střešní taškou s hřebenáči. Plášť i štítů byly pobity svislým



Původní dřevěná zvonice na návsi v Kaňovicích, 1917–1929. Foto A. Václavík. Fotoarchiv MJVM Zlín.

laťováním a do zvonice se vstupovalo bočními dveřmi. Lze usuzovat, že půdní krytinu došek mohl později nahradit štípaný šindel nebo břidlice. Jednosochová zvonová stolice byla zapuštěna do základového roštu z mohutných trámových kleští a vyztužena dvěma páry šikmých vzpěr. Socha – hrubě hraněný dlouhý otesaný čtyřstranný trám (přibližně 6,5 m, v jehož vrcholku byl rozšířen do dvou trámů/štenýřů řezbářsky opracovaných) – byla ještě zpevněna uklínováním mezi kleštiny v úrovni horního trámového věnce rámové konstrukce stavby. Navíc byla ještě celá vysoká socha podepřena z jedné strany opěrným trámem z opracované kulatiny pro větší stabilitu. Na vrcholu štenýřů byla posazena pomocí dvou kusů pásovin a příčné latě jednoduchá sedlová stříška, která kryla vahadlo se zvonem, zřejmě po opravách už krytá plechem.

Kelníky

Původní roubená zvonice z konce 18. století byla situována do středu návsi obce Kelníky. Stála v místech dnešního vstupu do kaple sv. Zdislavy. Návés ve stejné ose doplňoval kamenný kříž (stojící dodnes) a objekt kovárny, místního národního výboru, později také sídlo dobrovolných hasičů obce a místní knihovna (vše v jedné stavbě).² Zvonice byla samostatně stojící roubená čtyřboká stavba usazená na precizně vyzdřeném kamenném základě z přesných kusů o půdorysném rozměru přibližně 210×210 cm. Konstrukce stavby obepínající a zároveň ztužující zvonovou stolicí složenou ze čtyř sloupů byla vázána na úhel jednoduchými rybinovými zámky. V západní straně byl prolomen otvor s trámovými zárubněmi pro jednoduché prkenné dveře. Zvonová stolice byla zapuštěna čepý do dvou větších trámů – roštů, které byly svázány s polštářovým věncem. Z dochovaných materiálů se nedá určit, jestli začepované čtyři sloupky o výšce přibližně 4 m byly ještě vyztuženy šikmými vzpěrami či svázány kleštinami v úrovni horního věnce srubu. Jistou vaznost tvořila konstrukce krovu stanové střechy nad srubem, kterou původně kryl došek, později plech, z níž vystupovaly sloupy. Ty byly ve svém



Roubená zvonice na návsi v Kelníkách, okolo roku 1956. Fotoarchiv SM UH.

vrcholu tesařsky sroubeny v rám, pod kterým byly začepovány dvě příčky, které nesly samotné vahadlo se zvonem, od kterého pomocí ramene vedl provaz do zvonice. Vrchol kryla jednoduchá stanová střecha složená ze čtyř krokviček krytá plechem a ve vrcholku doplněna malou špicí. Ač patřila obec Kelníky vždy k těm menším, toužili někteří občané postavit si v obci kapličku. Sbírkou uskutečněnou ve čtyřicátých a padesátých letech 20. století však nepřinesly očekávané množství finančních prostředků. V době druhé světové války, kdy měl být zvon z obce odvezen německou armádou, umístili občané na zvonici asi dvoumetrovou kolejnici a zvon schovali. Zvoník ze žebře kladivem oznamoval ráno, poledne i večer a také úmrtí občanů a jejich pohřeb. Zvon se v roce 1947 vrátil, ale stará zvonice se při zvonění celá chvěla. Zejména v šedesátých letech už hrozilo nebezpečí, že zvonice spadne. Znovu se ozývaly hlasy postavit kapličku, avšak v té době to nebylo možné. Na přelomu padesátých a šedesátých let 20. století byla na jedné stěně stavby umístěna i vývěsní tabule s informacemi pro občany obce. Zvonice byla památkově chráněná, zapsaná na seznam v roce 1958, avšak v roce 1972 byla ze seznamu vyškrtuta a definitivně zbourána, aby ustoupila stavbě nové kaple, která sloužila jako márnice. Kaple byla v letech 1998–1999 zrekonstruována a zasvěcena sv. Zdislavě. Dosud v ní slouží původní zvon Panny Marie a sv. Jana Nepomuckého z roku 1782, který byl původně umístěn na zvonici.

Kladná-Žilín

Roubená zvonička z konce 19. století je situována na návsi v Kladné před domem čp. 6. Čtyřstranná roubená stavba má obdélný půdorys o rozměrech 230×293 cm usazený na kamenném základě z lomového pískovce. Spodní nosná část zvonice z hrubě hraněných čtyřstranných tesaných trámů je vázána na úhel jednoduchými rybinovými zámky. Ze tří stran je srub omítnut několika vrstvami hliněné omítky a oličen vápnem.



Roubená konstrukce zvonice na návsi v Kladné, 2019. Foto J. Káčer. Fotoarchiv SM UH.

Pouze podélná strana otočená k sousednímu domu je ponechána obnažena, s viditelnými dřevěnými trámy.

Vstup do zvonice je prolomen v jedné z krátkých štítových stran (otočená na západ), dveře jsou deskové, pravoúhlé. Boční fasáda, otočená do návsi, je členěna jedním malým čtvercovým oknem. Interiér je oličen



Zvonice na návsi v Kladné, 2019. Foto J. Káčer. Fotoarchiv SM UH.

vápenným mlékem, podlaha zanechána hliněná. Střešní sedlová konstrukce je tvořena čtyřmi páry krokví osedlaných na posledních trámech. Laťování má přesah na šíři tašky a je podbito ze štítových stran. Štíty jsou svisle bedněné. Krytinu tvoří tažená dvoudrážková rovná pálená taška doplněná hřebenači. Původně střechu kryl došek a sedlovou stříšku šindel, celá stavba byla omítnuta, obílená, doplněna podrovnávkou zvýrazněnou okrovou barvou i v lizénách kolem okna, dveří a v nároží. Zhruba vprostřed střechy prochází dřevěná rozsocha ze samorostu nesoucí sedlovou stříšku, pod níž je zavěšen zvon. Rozsocha je zakotvena v interiéru v betonovém základě a podepřena párem dřevěných vzpěr v podélném směru opřených do kamenných patek. Zajištěna je i dvojicí ocelových lan ukotvených před a za zvoníčkou, což není vzhledově nejšťastnější. Zvoní se pomocí uchyceného ocelového drátu přes otvor ve střeše. Zvonice je udržovaná, ale potřebovala by generální rekonstrukci. Štít nevchodové strany a zadní část hřebene střechy byly narušeny procházejícím zpevňovacím lanem. Nevhodně vypadá také plechové zakrytí otvoru pro rozsochu ve střeše. Plechová stříška kryjící zvon je silně zkorodovaná a nevhledná. Okolí zvonice by si zasloužilo větší péči – je nevhledně rušeno situováním kontejnerů na směsný a recyklovatelný odpad přímo v centru návsi. Památkově chráněná zvonice je jedním z mála dochovaných příkladů tohoto architektonického druhu na luhačovicckém Zálesí. Zároveň vytváří pohledovou dominantu drobné návsi a odkazuje na původní vesnickou roubenou zástavbu.

Lipová

Původní zvonice, která stávala na místě současné, byl drobný zděný objekt z kamene a pálených cihel o půdorysném rozměru přibližně 260×260 cm. Přístup do zvonice byl kryt jednoduchými jednokřídlými dveřmi v dubové rámu. Světlo do přízemního prostoru pronikalo pouze jedním okenním

otvorem, který byl prolomen ve stěně, která byla orientovaná směrem k současnému parkovišti u zvonice. Objekt kryla valbová krovová konstrukce s mírným přesahem, původně krytá šindelem, později nahrazená plechem. Ze střechy vystupovaly vertikálně čtyři trámy, které byly ve vrcholcích spojeny ve dvojitý rám, kde se nacházely závěsy dvou zvonů. To celé kryla šestiboká jehlanová stříška krytá plechem a zakončená na špičce s malou plechovou bání a křížem. V roce 2009 obec přistoupila ke stavbě nové zvonice na původním místě. Zděný objekt byl zbořen a nahrazen novou dřevěnou roubenou stavbou. Projekt nové zvonice vypracoval Ing. Jiří Pešat. Konstrukce má půdorysný rozměr 260×290 cm, vstup do objektu kryjí řemeslně vypracované dveře a světlo do prostoru přízemí vniká pomocí dvou zasklených okenních otvorů v bočních stěnách. Konstrukci valbové střechy vynášejí stropní trámy do značného přesahu, kterou

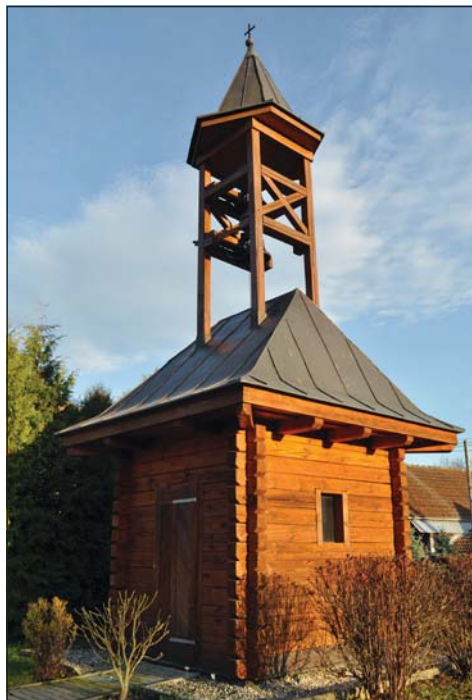

Nová zvonice na návsi v Lipové, 2019. Foto J. Káčer. Fotoarchiv SM UH.

kryje plech. Z ní pak vystupují čtyři trámy, které jsou ve svých vrcholcích spojeny v rám a nesou usazené dva ocelolitinové zvony o hmotnosti 50 kg a 35 kg ulité R. Manouškem a spol. v Brně v roce 1918. Zvony jsou zavěšeny na nových dubových hlavách s kováním a klasickými srdci opatřenými na pěstích bronzovými úderníky. Zvony byly zprovozněny novými elektrickými pohony s lineárními motory. Pravidelné zvonění spínají hodiny řízené radiovým signálem DCF a nahodilé zvonění je spínané ručními vypínači a dálkovým ovládáním. Celou zvoniceovou konstrukci kryje šestiboká jehlanová stříška pokrytá plechem a doplněna na špičce malou plechovou bání a křížem. Nová zvonice v Lipové dokazuje, že i moderní budování zvonice na původních místech citlivými konstrukcemi má smysl a slouží svým původním účelům.

Loučka

První zvonice, respektive zvoniceový nástavec, se objevuje v obci Loučka až v roce 1873 při stavbě druhé školní budovy z nepálených cihel krytých šindelem, jak se zmiňuje kronika obce. V roce 1893 byla na školu dána nová vazba (střešní konstrukce), šindel byl vyměněn za pálenou tašku a vížka se zvonice, která stála uprostřed budovy (zvonilo se z chodby), byla přestavěna na severní stranu nad byt učitele. Po první světové válce byla zvonice přemístěna ze školní budovy (z pozdější radnice) na střechu obecního domku čp. 44, který byl postaven v roce 1913 původně pro chudé a zároveň sloužil jako hasičská zbrojnice. V roce 1942 se začaly pro válečné účely odebírat z kostelů a zvonice. Tak padl za obět i zvon ze zvonice, který měl 60 kg a byl původně pořízen za starostování Jana Mikulky z čp. 58 v roce 1897. Na konci roku 1958 si členové místního hasičského sboru postavili sušárnu na hadice, která po generální opravě v roce 1985 sloužila do roku 2015. V jejím vrcholu byla umístěna zvonice. Posledním zvoníkem byl Josef Kozubík starší z čp. 14.³ Podle

dochované fotografie sušárny na hadice se zvonice za hasičskou zbrojnicí můžeme objekt popsat. Šlo o rámovou konstrukci o půdorysném rozměru přibližně 200×200 cm složenou ze čtyř sloupů začepovaných do polštářového věnce, který byl dobře kotven k betonovému základu. Výška sloupů byla více než 10 m a byly v několika místech svázány začepovanými příčkami a zavětrováním. Plášť konstrukce pokrývalo příčné laťování z desek. V polovině výšky objektu byly prolomeny na všechny strany větrací otvory kryté šikmou mřížkou z drobných latí. Také poslední metr ve vrcholu rámové konstrukce nebyl pobit deskami, ale krylo jej šikmé mřížkování. Ve vrcholu rámové konstrukce byly začepované příčky, z nichž vycházely další menší čtyři sloupky, které tvořily tělo zvoniceového nástavce. Plynulý přechod v tomto předělu zajišťovala zvalbená plechová stříška s mírným přesahem. Část zvoniceového nástavce byla pokryta také příčným deštěním a v jejím vrcholu se nacházelo vahadlo se zvonem, obsluhované



Dřevěná sušárna hadic se zvonice v Loučce za hasičskou zbrojnicí, 2012. Fotoarchiv OÚ Loučka.

pomocí dlouhého provazu, později elektrifikováno. Vrchol kryla jednoduchá stanová střecha s námětky krytá plechem a ve špici doplněná malou bání, praporcem a kovovým křížem. Pod zvonickým nástavcem se nacházela kladka pro vytahování sušáku hadic a v celé výšce konstrukce sloužil k obsluze dřevěný žebřík. Do objektu se vstupovalo dřevěnými dveřmi orientovanými k hasičské zbrojnici. Objekt byl zbořen v roce 2014, kdy stavba technicky dosloužila.

Nová zvonice, která se nachází v prostoru návsí před budovou obecního úřadu, byla vysvěcena 25. října 2015. Stavbu navrhl Ing. arch. Petr Zámečník. Zvonice má půdorysný rozměr 255×255 cm a je vyzděna přibližně do dvou metrů ze ztraceného bednění, které je omítnuté. Do objektu se vstupuje dvoukřídlými dřevěnými dveřmi situovaných k obecnímu úřadu. V nároží se zvedají zděné sloupy, ze kterých pomocí kotvení vystupují čtyři dřevěné sloupy, které jsou ke zdivu přišroubovány. Celá konstrukce je



Nová zvonice v Loučce před obecním úřadem, 2020. Foto J. Káčer. Fotoarchiv SM UH.

ztužena křížovými zavětrovacími trámy, které v plášti kryje příčné laťování. Ve vrcholu horního věnce je pak pomocí dvou příčných trámů zavěšen zvon. Ten je napojen na elektroinstalaci. Celou konstrukci kryje vyšší sedlová střecha s falešnými vikýři, které kryje svislé deštění stejně jak ve štítech střechy. Plechovou krytinu střechy ve vrcholu hřebene doplňuje ocelový kříž. Zvon z původní zvonice o váze 35 kg, na kterém je napsáno „Zbudováno na náklady farníků léta páně 1926“, tak dál slouží svému účelu.

Ludkovice

Stavba samostatně stojící patrové zvonice v Ludkovicích je situována uprostřed obce před domem čp. 88. Podle dochované archivní fotografie a archaické podoby stavby můžeme odhadnout, že pochází z poloviny 18. století. Půdorys hranolové stavby je 322×310 cm, převládající cihlové zdivo je usazeno na kamenném základu do výšky asi 120 cm nad terén a celá stavba je omítnutá. Původně byla stavba omítnuta hliněnou omítkou a olíčena vápnem. Průčelí je otočeno k domu čp. 88 a je prolomeno pravoúhlým vchodem ve špaletě. Dveře do objektu jsou sbity z desek. Výše situovaný vchod byl dříve přístupný po čtyřech schodech z kamenných bloků, které později po rekonstrukci nahradilo šest vyzděných stupňů krytých cementovým povrchem. Zvonické patro je prolomeno po jednom půlkruhově zaklenutém otevřeném okně z každé strany.

Stavbu kryje stanová střecha s větším přesahem bez vrcholku. Z ní vystupuje dřevěný zvonický nástavec složený ze čtyř hraněných sloupů začepovaných do vazných trámů krovu a v horní části tesařsky svázaných v rám. Zde jsou zavěšeny dva zvony napojené na elektromotor. Zvonice kryje stanová střecha s přesahem doplněná plechovou špicí zakončenou rovnoramenným křížem jetelového zakončení ramen. Původní krytinou střechy byl štípaný šindel položený v několika řadách nad sebou. Po rekonstrukci byl nahrazen plechem

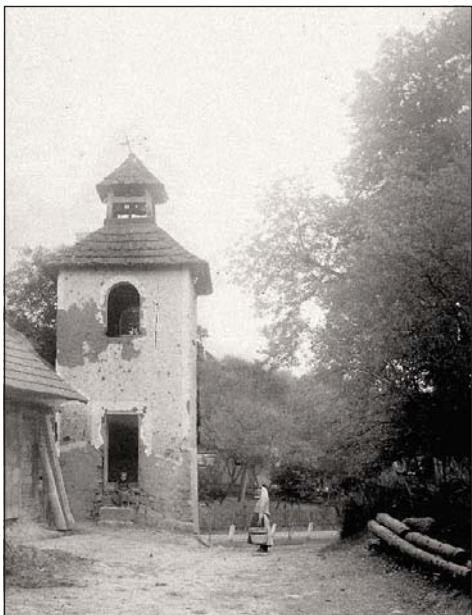

Zděná zvonice v Ludkovicích, 1917–1929. Foto A. Václavík. Fotoarchiv MJVM Zlín.



Současná podoba zvonice v Ludkovicích, 2019. Foto J. Káčer. Fotoarchiv SM UH.

a okapem. Podlaha v interiéru zvonice je vyložena pálenými cihlami a po dřevěném žebříku přístupné patro. Jednoduchá účelová stavba tvoří dominantu obce, avšak není památkově chráněná. Poslední necitlivě provedená rekonstrukce zvonice stavbě spíše uškodila. Zděné schody, vápenocementová omítka a plechová střecha by se daly při další opravě provést citlivě a navrátily by zvonici původní ráz, který by mohl zajistit památkovou ochranu objektu.

Ludkovice-Pradlisko

Původní roubená zvonice v Pradlisku stávala u cesty mezi Ludkovicemi a Provodovem nedaleko usedlosti čp. 18. Díky výzkumným cestám profesora Antonína Václavíka se nám dochovaly tři archivní snímky této malebné drobné zvonice, která bohužel zanikla ještě před druhou světovou válkou. Pocházela ze začátku 19. století a byla situována do mírného svahu nad komunikací na kamenném základě z lomového pískovce. Čtyřboká dubová konstrukce objektu o půdorysném rozměru přibližně 210×210 cm, obepínající a zároveň ztužující sochu zvonové stolice, byla vázána na úhel jednoduchými rybinovými zámky. V jižní straně byl prolomen otvor s trámovými zárubněmi pro jednoduché prkenné dveře. Celý srub byl omítnut několika vrstvami hliněné omítky a olíčen vápnem, což je patrné z dochované fotografie. Socha zvonové stolice byla zapuštěna do základového roštu z mohutných trámových kleští a nebyla vyztužena pomocí vzpěr. Socha byla ještě zpevněna uklínováním mezi dvě kleštiny v úrovni horního trámového věnce srubu v jedné ose se vstupem do objektu. To celé kryla stanová střecha, kterou původně kryl došek, později štípaný dřevěný šindel položený v šesti řadách nad sebou s přeloženým nárožím.

V jejím vrcholku vycházela socha – hrubě hraněný, nepřilíš vysoký čtyřstranný trám (přibližně 4 m), v jehož vrcholku byla rozšířena do dvou trámů (štenýřů). Podélné spoje těchto řezbářsky opracovaných



Původní roubená zvonice v Pradlisku, 1917–1929. Foto A. Václavík. Fotoarchiv MJVM Zlín.



Zvonice za hasičskou zbrojnicí v Pradlisku, 2019. Foto J. Káčer. Fotoarchiv SM UH.

bočních trámů na čep a dlab s kolmým čelem doplněné zakolíkovaním. Celá tato vazba trámů je svázána pomocí železné pásoviny stažené šroubem a matkou. Ve štenýřích bylo usazeno vahadlo s větším zvonem, ze kterého pomocí ramena byl spuštěn provaz do zvonice otvorem ve střeše. Vrchol stavby kryla jednoduchá sedlová střecha usazená na začepovaných trámčích krytá dvěma řadami šindele. Kdyby se tato zvonice dochovala do dnešních dnů, určitě by si zasloužila transfer do muzea v přírodě, případně zhotovení její vědecké kopie na původním místě. Se stavbou místní hasičské zbrojnice v roce 1955 se uvažovalo o zbudování zvonicevého nástavce. V roce 1997 byla dokončena přestavba hasičské zbrojnice s novou věžovitou zvoničkou a slavnostně vysvěcena. Zvonice má tvar zděné asi 2 m vysoké věžice s plasticky zvýrazněnou bosází obkladu v barvě přírodního světlého kamene v nároží a doplněnou v každé straně mělkou nikou, kterou ve dvou protějších stranách zdobí obklad

ve tvaru kříže. Niky jsou provedeny v barvě bílé, zbytek stěn ve světle žluté. Ze zděné části vystupuje dřevěná čtyřstranná trámová zvonicevá lucerna, která je v přechodu konstrukce zvýrazněna malým zvalbením jednou řadou štípaného šindele. Lucernový nástavec je svázán prvním trámovým věncem nad zvalbením a pak ve vrcholku. Nároží je doplněno zavětrovacími trámkami, pod kterými je umístěno zvonicevé lože vahadla. Zde je pomocí ocelové konstrukce uchycen zvon a připojen přes kolo pomocí řetězu k asynchronnímu elektromotoru. Celý dřevěný zvonicevý nástavec je ve vrcholu doplněn jednou řadou šindele a celý kryje vnesená stanová střecha s šesti řadami štípaného šindele. Špičí střechy kryje malé oplechování, ze kterého vystupuje železný kříž. Do stavby se vstupuje pomocí nízkých dveří v zadní straně stavby.

Podhradí

Dřevěná roubená zvonička v Podhradí je situována v mírném kopci u hlavní komunikace přibližně v polovině zástavby obce. O původním roubeném objektu z 19. století, o kterém se zmiňuje profesor Václavík v monografii, se nepodařilo nic zjistit. Víme jenom, že původní objekt byl čtyřstranný srub krytý stanovou stříškou, pokrytý doškem, v jehož špicí vycházela socha se zvonkem, kterou kryla kuželovitá stříška. Současnou podobu dokumentované zvonice nám uvádí vyřezané vročení s letopočtem 1908. Roubená čtyřboká stavba o půdorysném rozměru 240×190 cm je usazena na mírně vyzděném základu z lomového kamene v příkrém svahu. Jednotlivé vazné trámy opracované tesáním ze čtyř stran jsou vázány v pravém úhlu na spoj rybiny s pečlivě opracovanými čely. Na čelní straně nalevo je stavba otevřena vchodem pravoúhlé zárubně s jednokřídlou svlakovou dveřní konstrukcí na křížových závěsech s jednoduchou závorou.



Roubená zvonice v Podhradí, 2019. Foto J. Káčer. Fotoarchiv SM UH.

Objekt je završen sedlovou střechou s šindelovou krytinou a štítu střechy jsou svisle obedněny. Ve štítě směřujícím ke komunikaci je zavěšen zasklený obrázek (poklona) s klečícím andělem u Panny Marie. Socha zvonice vystupuje z hřebene střechy srubu, v němž je usazena v betonovém loži a vyztužena čtyřmi šikmými vzpěrami opírajícími se o polštářový věnec stavby. Socha se nad střechou rozděluje do dvou štenýřů (rozsochy), v jejichž vrcholku je osazeno vahadlo se zvonem. Tesařské spoje trámů jsou ztuženy železnými kramlemi. Vrchol kryje malá stanová střecha krytá šindelem doplněná ve vrcholku dřevěnou špicí. Zvoní se pomocí provazu visícího z kovového ramene vahadla otvorem ve střeše. Celková výška zvonice je přibližně 4,5 m. Během první světové války byl zvon zrekvírován a nový současný zvon byl pořízen až po ukončení války. V šedesátých letech 20. století byl zvon odcizen, ale posléze nalezen a znovu nainstalován. Zvonice prošla několika opravami – v roce 1993 jí byla navracena původní šindelová střecha a dřevo opatřeno konzervací. V roce 2012 byla provedena celková rekonstrukce objektu. Mezi zvoníky patřila rodina Mlčkova z domu čp. 24 do roku 1993, pak krátce Josef Hetmer z domu čp. 8, František Vavruša z čp. 9 a od roku 1997 rodina Vavrysova z čp. 23.⁴ V současnosti je zvonění v roubené zvonici nahrazeno elektrickým zvoněním v kapli sv. Zdislavy v centru návsi Podhradí. Roubená zvonice ohlašuje už jen umíráček. Stavba je krásným příkladem lidového stavitelství a také památkově chráněná. Památkové hodnoty spočívají v dochovaném rozsahu původního materiálu, dokumentujícího techniky stavby, členění v původní lokaci a celkovém pohledovém působení. Zvonice je přirozenou pohledovou i prostorotvornou dominantou obce.

Rudimov

Roubená zvonička šestibokého půdorysu je situovaná ve svahu nad návší ve středu obce Rudimov. Objekt byl postaven

nákladem obce již před rokem 1780 (značena již před tímto datem) a je příkladem šestibokého srubu s šindelovou střechou, v regionu ojediněle dochovanou. Vesměs se dochovaly zvonice na půdorysu čtverce. Současná podoba objektu koresponduje se stavem z druhé poloviny 19. století, kdy byla patrně opravena. Zvonice byla postavena na pozemku obce parc. č. 68. Tuto parcelu odkoupil v roce 1926 bez břemena pan Josef Dulík z čp. 77. Tím byla obec donucena přemístit zvonici na soukromý pozemek parc. č. 287 se souhlasem majitele Josefa Víceníka z čp. 17. Písemná dohoda mezi obcí a vlastníkem je archivovaná ve Státním okresním archivu v Klečůvce.

Spodní nosná část zvonice z hrubě hranečných čtyřstranných tesaných trámů je usazena téměř na terénu s nízkou izolační kamennou podezdívkou z kamenných kvádrů i lomového kamene. Roubení je provedeno podle rybinového typu s nepravidelnostmi tvaru čela, vyvolané nestejným



Šestiboká zvonice v Rudimově, 2019. Foto J. Káčer. Fotoarchiv SM UH.



Detail závěsu zvonu ve vrcholu sochy zvonice v Rudimově, 2019. Foto J. Káčer. Fotoarchiv SM UH.

tvarem jednotlivých trámů. Jednotlivé trámy nesou na vnější straně římské číslice pro rozlišení řazení od spodních k horním. Na čelní straně jsou v masivním ostění, upevněných k přiléhajícím trámům čtyřmi kovovými kleštinami, osazeny jednokřídlé dveře z dřevěného masivu šikmo řazených lišt vnějšího plochého rámového pokryvu. Každá ze stran má různou délku, která se pohybuje v rozmezí 150–165 cm, výška roubení je 172 cm, nad kterým se zvedá drobný krov stavby. Ten tvoří jednoduché ručně tesané krokve začepované do středové dřevěné sochy, která byla původně usazena v zemi. Dnes je posazena na betonové základně, která brání její degradaci. Krokve osedlané z každého rohu zajišťují stabilitu středové sochy. Ta je z jednoho kusu samorostu rozšířeného do dvou kleští ve tvaru písmene „V“. Na jejich vrcholcích jsou pak příčně začepované dva trámký, které spolu se středovým vazným trámkem tvoří konstrukci jednoduché sedlové střechy kryté štípaným šindelem. Hřeben stříšky je doplněn malou plechovou bání a křížem. Zvonice je osazena zvonem z roku 1780 s nápisem: IN HONOREM S FLORIANI E.F.S. JOAN NEPOMUC, FUSA VOLEGANGO STRAYB OLOMOCY 1780. Šestiboká střecha nad roubením je pokryta také šindelem. Celková výška zvonice je okolo 4,5 m a zvoní se pomocí zavěšeného řetízku jdoucího od ramene vahadla dírou ve střeše. Opravou

střešní krytiny a náhradou za dnešní šindel došlo k její památkové rehabilitaci. Ta proběhla v roce 2006 nákladem obce Rudimov s příspěvím fondu kultury Zlínského kraje na opravu památek. Zvonice je památkově chráněná a její hodnoty spočívají v uplatněné materiálové skladbě, dokumentující způsobu opracování, stavební postupy a technologie.

Sehradice

Původní dřevěná zvonice v Segradicích pocházela z roku 1727, datována podle vnitřního vřočení. Stála ve středu obce na návsi v místech dnešní hlavní komunikace za obecním úřadem, kde cesta zatáčí k mostku přes potok. V současné době se zde nachází lavičky a vývěsní deska kousek od autobusové zastávky. Zvonice původní archaické podoby byla umístěna na vyzděném kamenném soklu z přesných kamenných bloků a byla doplněna čtyřmi stromy a v jejím těsném sousedství stál kamenný kříž, u kterého se odbývaly veškeré náboženské události v obci.



Původní zvonice v Segradicích, 1917–1929. Foto A. Václavík. Fotoarchiv MJVM Zlín.

Konstrukce zvonice složená ze čtyř dřevěných sloupů svázaných v pravých úhlech do rámu byla začepována do polštářového trémového rámu s přesahy na celou šíři kamenného soklu. Sokl měl rozměry přibližně 260×260 cm a strany těla zvonice 160×160 cm. Rámová konstrukce byla přibližně v polovině její výšky zpevněna začepovanými příčkami, které byly vevnitř kryté deskami a tvořily patro zvonice přístupné po krátkém dřevěném žebříku. V severní straně zvonice byl prolomen otvor, který kryly kazetové dveře přístupné po čtyřech kamenných schodech. Horní část zvonice konstrukce byla zpevněna zavětrovacími trámky, pod kterými byly začepovány dvě příčky, přes které byl v pravém úhlu položen závěs pro vahadlo se zvonem. Zvonilo se ručně pomocí dlouhého provazu. Konstrukci kryla osmiboká kuželovitá stříška krytá čtyřmi řadami štípaného šindele, doplněná ve vrcholu dřevěnou vyřezávanou špicí s kovovým křížkem. U základny zvonice byla konstrukce zpevněna a zkosena pomocí námětků a krokviček a překládaným vodorovným pobitím deskami opláštěna ze všech stran, což celou konstrukci zpevnilo a zajistilo stabilitu při zvonění. Pouze horní zvoniceová lucerna zůstala volná. Ve třicátých letech 20. století došlo k poslední větší opravě zvonice. Lucerna byla doplněna laťovým mřížováním, ozdobnými lištami, šindel na stříšce vystřídal plech a celý plášť byl vyměněn za svisle kladené desky. Zvonice byla chráněnou kulturní památkou a krátce po druhé světové válce na začátku padesátých let 20. století byla přemístěna z centra návsi na nové současné místo do rohu školní zahrady na nově vyzděný kamenný sokl. Kamenný kříž na návsi byl také odklizen a na jeho místě postaven nový ze švédské žuly před domem čp. 9 u autobusové zastávky. Původní zvonice po přesunu na nové místo nebyla staticky opravena, a tak do několika let technicky dosloužila, spodní dřevěné části uhnily. Fotografie z obecní kroniky dokládají samovolné spadnutí na konci

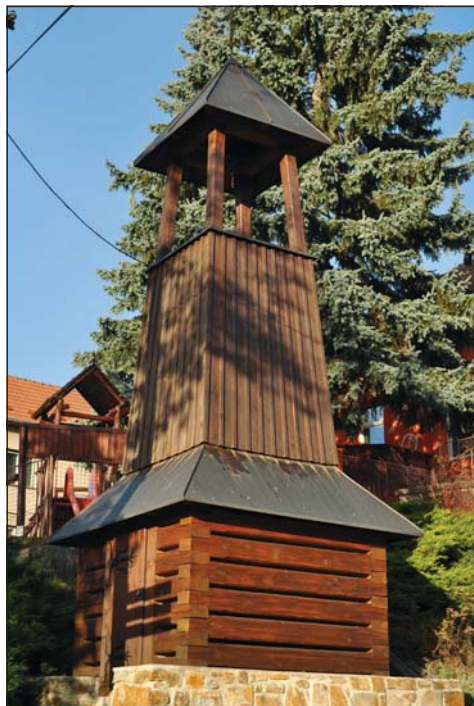

Nová zvonice v centru Sehradice před obecním úřadem, 2019. Foto J. Káčer. Fotoarchiv SM UH.

padesátých let.⁵ Na jejím místě vznikla nová zvonice. Ta je odlišná od původní. Tvoří ji čtyřstěnný dřevěný srub o půdorysném rozměru 220×220 cm, který je svázán na pravý úhel jednoduchými rybinovými zámky. Ve východní straně byl prolomen otvor s trámovými zárubněmi pro jednoduché prkenné dveře doplněné kovanými panty. Ten obepíná čtyřsloupovou konstrukci zvonice, která je napevno začepována do polštářového věnce, a v horní části, která se lichoběžníkově zužuje, je svázána ho horního věnce. Závěs vahadla se zvonem zajišťují dva příčné trámy osazené v horním vazném věnci. Plášť konstrukce je pobit svislými deskami, které ve spárách kryjí menší latě. Přechod mezi pláštěm zvonice a srubem zajišťuje valbová plechová střeška. Na vrcholu konstrukce je usazena stanová střeška krytá plechem na plném bednění ve špici doplněna kovaným křížem. Zvoní se ručně zevnitř zvonice pomocí ocelové tyče.

Slavičín-Nevšová

Drobná zděná zvonice z roku 1907 je situovaná u potoka v centru obce Nevšová, která je dnes místní částí města Slavičín, a tvoří její přirozenou historickou dominantu. Jedná se o kvalitní příklad lokální architektonické produkce s řadou původních prvků. Jde o drobnou sakrální stavbu. Spodní část objektu je zděná, čtvercového půdorysu o rozměrech 285×285 cm. Je vybudována z pálených cihel, líce zdiva jsou omítány (šířka zdiva je okolo 50 cm). V ose hlavního průčelí jsou situovány v obloukové zárubni dřevěné jednokřídlé dveře, které jsou kazetové s původním kovaním. Nad nimi je pak drobný mělký výklenek obdélného tvaru s uskočeným polokruhovým záklenkem. V pravé stěně se nachází drobné obdélné okénko, které je zasklené a neotvíravé. Koruna zděné spodní části je tvořena jednoduše členěnou římsou ve světle žluté barvě. Dřevěné prvky jsou hnědočervené,



Zvonice ve Slavičíně-Nevšové, 2019. Foto J. Káčer. Fotoarchiv SM UH.

nad římsou se nachází prostá valbová stříška pokrytá falcovaným plechem, z ní pak vyrůstá dvojice dřevěných dubových trámů (štenýřů) s okosenými hranami. Ty jsou začepovány v příčných kleštinách přeplátovaných na pozednicích krovové konstrukce a ztuženy dvěma páry začepovaných vzpěr a krokve. Na jednom z trámů je vyřezán letopočet 1907. Na těchto trámech je nahoře nasazena menší stanová stříška, kterou kryje opět falcovaný plech, završená makovicí s kovaným křížkem. Pod stříškou je zavěšeno vahadlo se zvonem, ze kterého vystupuje kovové rameno. Z něj je spuštěn dlouhý kožený pásek ke zvonění, který prostupuje střechu a podbití vnitřního prostoru zvonice. Podlaha vnitřního prostoru stavby je vložena nasucho plochými kameny a doplněna malým mobilním oltářem. Před zvonicí je situovaný kamenný kříž a vedle vzrostlá lípa. Tato drobná sakrální stavba je památkově chráněná od roku 2011.

Slopné

Původní roubená zvonice ve Slopném se nacházela ve středu obce u čp. 86 u budovy školy, která byla zřízena v této usedlosti v roce 1850, což je první písemný doklad, o kterém se zmiňuje kronika obce. Podle archaičnosti ji můžeme datovat na přelom 18. a 19. století, nejpozději však na začátek 19. století. Zvonice byla usazena na kamenném základě z lomového pískovce. Čtyřboká dubová konstrukce objektu z hrubě hraněných čtyřstranných tesaných trámů o půdorysném rozměru přibližně 200×200 cm obepínající a zároveň ztužující sochu zvonové stolice byla vázána na úhel jednoduchými rybinovými zámky. Na čelní straně zvonice byly v masivním ostění, upevněných k přílehajícím trámům čtyřmi kovovými kleštinami, osazeny jednokřídlé svlakové dveře z dřevěného masivu svisle deštěné. Avšak už při fotodokumentaci profesorem Antonínem Václavíkem chyběly.

Socha zvonové stolice byla zapuštěna do základového roštu z mohutných



Původní roubená zvonice ve Slopném, 1917–1927. Foto A. Václavík. Fotoarchiv MJVM Zlín.



Zvonicový nástavec na hasičské zbrojnici ve Slopném, 2020. Foto J. Káčer. Fotoarchiv SM UH.

trámových kleští a vyztužena jedním párem šikmých vzpěr. Socha byla ještě zpevněna uklínováním mezi dvě kleštiny v pravém úhlu oproti základovému roštu v úrovni horního trámového věnce srubu. To celé kryla sedlová střecha, kterou původně pokrýval došek, později štípaný dřevěný šindel položený v pěti řadách nad sebou. Štíty stříšky byly na obou stranách svisle odeštny z hrubých desek. Ve středu hřebene střechy vycházela socha – hrubě hraněný, 5 m dlouhý čtyřstranný trám, v jehož vrcholku byla rozšířena do dvou trámů (štenýřů). Jejich podélné spoje byly vzájemně začepovány a zakolíkovány. Pevnost spoje byla zvýšena zatlučením železných kramlí z obou stran. Ve štenýřích bylo usazeno vahadlo se zvonek, ze kterého pomocí ramena byl spuštěn provaz do zvonice. Vrchol stavby kryla jednoduchá široká kuželová stříška se třemi řadami štípaného šindele a ve vrcholku doplněná malou vyřezávanou dřevěnou bání se špicí. Je velká škoda, že si obec nezachovala tuto památku drobného lidového stavitelství v nejzápadnější části regionu luhačovického Zálesí a při její demolici nedošlo k detailní dokumentaci. Zvonice podle kroniky zanikla v roce 1927, kdy funkci zvonice nahradil zvonicevý nástavec nad nově postavenou budovou hasičské zbrojnice. Čtyřstranný jednoduchý dřevěný nástavec vystupuje z hřebenu střechy a kryje jej stanová střecha krytá plechem. Ve vrcholku je osazena špicí s otáčivou korouhví, v níž je datace 1927. Povrch nástavce je svisle odeštný a doplněn imitací podélných žaluzií a oplechováním. Lucerna zvonice je otevřená do všech čtyř stran.

Vlachovice-Vrbětice

V obci Vlachovice-Vrbětice, konkrétně ve Vrbětčích ve středu obce v prostoru nepravidelné návsi, se nachází památkově chráněná dřevěná zvonice neobvyklého šestibokého tvaru s úplně nejjednodušší formou konstrukce pro zavěšení zvonu. Objekt pochází ze začátku 19. století. V současnosti



Dřevěná zvonice na návsi ve Vrbětčích, 2020. Foto J. Káčer. Fotoarchiv SM UH.

má i mladší přesnou kopii z roku 1968, která je umístěná v areálu Valašské dědiny v Národním muzeu v přírodě v Rožnově pod Radhoštěm. Podle záznamů v kronice se dozvídáme, že než byla přesunuta do muzea v přírodě, byla opravena v letech 1900 a 1965. Původně šlo o spojení dvou stejně velkých opracovaných kulatin z dostupného materiálu, které byly usazeny v zemi. Každá stojka byla opatřena třemi podpůrnými vzpěrami, které byly také zhotoveny z tenčí opracované kulatiny z místních zdrojů, byly taky zapuštěné do země a sloužily především ke stabilitě konstrukce při zvonění. Avšak působením klimatických podmínek dřevo začalo u země uhnívat, a tak bylo přikročeno k menší opravě. Při zachování rozměrů byl položen z tří přitesaných kuláčů spodní práh přímo na zemi, později podložen kamenným základem, který tvořil pevnou základnu stavby. Ve středu příčného delšího trámu jsou v pravém úhlu přeplátovány dva kratší podélné trámy, v jejichž středech jsou

začepovány stojky, které doplňují na každou stranu začepované vzpěry. Půdorysně vzniklý šestiúhelník je v každé straně pláště, vyjma poloviny jedné nejužší strany, rovinně pobit širokými dubovými fošnami, které celou konstrukci šestibokého jehlanu pevně vážou. Celý plášť byl a i v současnosti je pokrytý štípaným šindelem. Ve vrcholku konstrukce (stojek) je stavba ukončena kuželovitou stříškou s kovaným křížem (nahrazen vyřezávanou špicí) a krytá šindelem. Pod ní je usazeno vahadlo se zvonem. Původně z něj trčící rameno na provaz pro zvoníka nahradil digitální elektromotor i s dálkovým ovládním. V čelní straně prolomený pravouhlý vchod dostal rám, do kterého byly usazeny dveře, které se zamykají. Rozměry delších stran jsou 225 cm a užší 95 cm. Zvonice ve Vrbětčích je ojedinělý dochovaný typ drobné památky lidového stavitelství se specifickým půdorysným a konstrukčním řešením.

Zvonice objevujeme také jako součást kaplí či novodobých hasičských zbrojnic ve formě zvoniceových nástavců. To se týká mnoha neuvedených obcí ve zkoumaném vymezeném území, kde navíc v posledních třiceti letech vyrostlo mnoho nových kostelů a kaplí či prošlo generální opravou. Ty však nebyly v zájmu výzkumu. Dominantní převaha dřevěných roubených zvonice, se kterými se můžeme setkat především na Valašsku, je jednoznačná. Zděné zvonice nalezneme pouze ve čtyřech lokalitách, byť jich bylo původně více.

Poznámky:

- 1 K u r i a l, Antonín. *Katalog lidové architektury. Část 1., Okres Gottwaldov*. Brno: Krajské středisko státní památkové péče a ochrany přírody, 1978, s. 36.
- 2 D ž o g a n i k, Zdeněk. *650 let obce Kelníky*. Kelníky: Obec Kelníky, 2012. 45 s.
- 3 P e t r ů, Josef. *Historie hasičského sboru v Loučce: historie obce Loučka*. Loučka: Obec Loučka, 1998, s. 42.
- 4 M á č a l a, Pavel. *Podhradí 1563-2013*. Praha: Portál, 2013, s. 226.

- 5 Ž á č e k, František, ed. *Sehradice: historie obce od roku 1131-2001*. Sehradice: Obec Sehradice, 2001, s. 47.

Literatura:

- B á č o v á, Marie et al. *Obnova okenních výplní a výkladců*. Praha: Národní památkový ústav, ústřední pracoviště, 2010. 147 s. Odborné a metodické publikace; sv. 38.
- B r o u č e k, Stanislav a J e ř á b e k, Richard, eds. *Lidová architektura: národopisná encyklopedie Čech, Moravy a Slezska*. Praha: Etnologický ústav Akademie věd České republiky v Praze a Ústav evropské etnologie Filozofické fakulty Masarykovy univerzity v Brně v nákl. Mladá fronta, 2007. 3 sv.
- D i r l a m, Martin. *Stavební truhlářství: tradice z pohledu dneška*. Praha: Grada, 2013. 112 s. Stavitel.
- D ž o g a n i k, Zdeněk. *650 let obce Kelníky*. Kelníky: Obec Kelníky, 2012. 45 s.
- F r o l e c, Václav. *Lidová architektura na Moravě a ve Slezsku*. Brno: Blok, 1974. 399 s.
- F r o l e c, Václav a V a ř e k a, Josef. *Lidová architektura: encyklopedie*. Praha: Grada, 2007. 427 s.
- H r d o u š e k, Vít. *Lidová architektura jihovýchodní Moravy: obrazový průvodce od Chřibů po Bílé Karpaty, od Břeclavi ke Zlínu*. Modrá u Uherského Hradiště: Škola vesnice, 2001. 100 s.
- K o u ř i l, Jan a B u b e n, František. *Truhlářství: tradice z pohledu dneška*. Praha: Grada, 2003. 250 s. Stavitel.
- K o v á ř ů, Věra. *Kamenný dům: (doprovodná publikace ke stejnojmennému filmovému dokumentu)*. Strážnice: Národní ústav lidové kultury, 2005. 50 s. Lidová řemesla a lidová umělecká výroba v České republice; II. řada – díl III.
- K u č a, Karel. *Zvonice českých venkovských kostelů*. Praha: Státní ústav památkové péče, 1994. xxi–xl.
- K u č a, Karel. *České, moravské a slezské zvonice*. Praha: Libri, 2001. 379 s.
- K u r i a l, Antonín. *Katalog lidové architektury. Část 1., Okres Gottwaldov*. Brno: Krajské středisko státní památkové péče a ochrany přírody, 1978. 77. [1] s.
- K u r i a l, Antonín. *Katalog lidové architektury. Část 5., Okres Uherské Hradiště*. Brno: Krajské středisko státní památkové péče a ochrany přírody, 1986. 58 s.

- K u r i a l, Antonín a K o v á ř ů, Věra. *Katalog lidové architektury. Část 7., Okres Hodonín*. Brno: Národní památkový ústav, územní odborné pracoviště v Brně, 2007. 120 s.
- L u n g a, Radek a S o l a ř, Jaroslav. *Kostelní věže a zvonice: kampanologie, navrhování, poruchy, rekonstrukce a sanace*. Praha: Grada, 2010. 172 s. Stavitel.
- M á č a l a, Pavel. *Podhradí 1563-2013*. Praha: Portál, 2013. 375 s.
- M á č e l, Otakar a V a j d i š, Jaroslav. *Slovácko: architektonický vývoj vesnice*. Praha: Nakladatelství československých výtvarných umělců, 1958. 236 s. [120] s. obr. příl. Česká architektura. Velká řada; sv. 2.
- M e n c l, Václav. *Lidová architektura v Československu*. Praha: Academia, 1980. 630 s. [32] s. barev. obr. příl.
- N i e d e r l e, Lubor. Ves, obydlí a dvůr. In: Niederle, Lubor, ed. *Moravské Slovensko. Svazek II*. Praha: Nákladem Národopisného Musea Československého, 1922, s. 41–96.
- P e t r ů, Josef. *Historie hasičského sboru v Loučce: historie obce Loučka*. Loučka: Obec Loučka, 1998. 73 s.
- S c h u b e r t, Alfréd. *Péče o výplně historických okenních a dveřních otvorů*. Praha: Národní památkový ústav, ústřední pracoviště, 2004. 93 s. Odborné a metodické publikace; sv. 29.
- Š i m š a, Martin, K a l á b o v á, Petra a kol. *Muzeum vesnice jihovýchodní Moravy: průvodce muzejní expozicí*. Strážnice: Národní ústav lidové kultury, 2006. 283 s.
- Š k a b r a d a, Jiří. *Konstrukce historických staveb*. Praha: Argo, 2003. 395 s.
- T i t s c h e r, Franz. *Stavitelství: tradice c. k. stavebnictví*. Praha: Grada, 2002. [300] s.
- V á c l a v í k, Antonín. *Luhačovské Zálesí: příspěvky k národopisné hranici Valašska, Slovenska a Hané*. Luhačovice: Musejní společnost, 1930. 671 s.
- V o n d r u š k o v á, Alena a V o n d r u š k a, Vlastimil. *Vesnice*. Praha: Vyšehrad, 2014. 199 s. Průvodce českou historií.
- Ž á č e k, František, ed. *Sehradice: historie obce od roku 1131-2001*. Sehradice, 2001. 92 s.

CENTRUM PÉČE O TRADIČNÍ LIDOVOU KULTURU ZLÍNSKÉHO KRAJE V ROCE 2020

Jan Káčer, Slovácké muzeum v Uherském Hradišti

Centrum péče o tradiční lidovou kulturu Zlínského kraje ve Slováckém muzeu v Uherském Hradišti jako regionální pracoviště pověřené naplňováním vládního usnesení Koncepce účinnější péče o tradiční lidovou kulturu ve Zlínském kraji dlouhodobě přistupuje k realizaci projektů zaměřených na identifikaci a dokumentaci jevů tradiční lidové kultury, vyhlašovaných a preferovaných Ministerstvem kultury ČR.

Ke stěžejním významným projektům patřily úkoly v oblasti tradičního lidového stavitelství a architektury, jež pověřené pracoviště koncepčně dlouhodobě řeší. V roce 2020 byla pozornost věnována dalším vybraným objektům z Uherskohradištska, Zlínska, okresu Hodonín, ale především zděným a roubeným zvonickým na luhačovickém Zálesí (viz příspěvek na s. 325–348). Výzkum je spojen i s prací s dostupnými archivními dokumenty ve státních okresních archivech. Pro rok 2021 se připravuje odborná spolupráce s Masarykovým muzeem v Hodoníně a jeho pobočkami Městským muzeem ve Veselí nad Moravou a Vlastivědným muzeem v Kyjově na dokumentaci vybraných objektů lidového stavitelství a drobných sakrálních památek a zvoníc. Badatelský tým se vyslovil i v otázce aktualizace výzkumu tradičního stavitelství v okrese Zlín a s tím i spojené rozšířené vydání publikace *Lidové stavby známé neznámé. Zlínsko II. Záměr a financování navrhovaného projektu bude konzultováno s oddělením kultury Zlínského kraje.*

K hlavním činnostem Centra péče o tradiční lidovou kulturu patřila v roce 2020 i dokumentace tradiční lidové výroby (práce s přírodními pletivy – košíkářství, práce z textilních vláken, práce s kovem), ale i fotodokumentace zvyků výročněobčejového cyklu na Slovácku.

Oceňování lidových tvůrců

Každoročně, již od roku 2005, uděluje město Uherské Hradiště titul **nositel Ceny Vladimíra Boučka za zachování a rozvoj lidové umělecké výroby**. V roce 2020 se seznam nositelů tohoto titulu po schválení zastupitelstvem města ze dne 18. května 2020 rozšířil o další tři výrazné osobnosti: **Vítězslava Bobčíka** (*1979) z Podolí za práci s kovem – tradiční a umělecké kovářství a **Leoše Křížku** (*1970) z Březolup za práci s přírodními pletivy – pletení z proutí a pedigu, košíkářství. Spolu s nimi získal **Josef Míšek** (*1951) z Hluku čestné uznání za celoživotní práci v oboru práce s textiliemi – těžká krojová krejčovina/šití krojových součástek. Slavnostní předání Ceny Vladimíra Boučka se uskutečnilo v pondělí 21. září ve velkém sále uherskohradištské Reduty. Programem provázela Terezie Habartová, o hudební vstupy se postarala cimbálová muzika Špica ze Starého Města.

V tentýž den a ve stejných prostorách se uskutečnilo slavnostní předání dalšího ročníku titulu **Mistr tradiční rukodělné výroby Zlínského kraje**, již potřetí společně s udílením Ceny Vladimíra Boučka. Již podeváté oceňoval Zlínský kraj dovednosti tvůrců, kteří zachovávají původní řemeslné postupy, pracují s přírodními materiály, pletivy, dřevem, textilem a jinými přírodninami a svým umem dokáží přetvářet výchozí surovinu v mistrovský řemeslný výrobek. Hostitelské role se ujalo město Uherské Hradiště společně se Slováckým muzeem v Uherském Hradišti. Zlínský kraj přistoupil ve smyslu usnesení vlády České republiky z roku 2001 k aktualizaci Strategie účinnější státní podpory kultury a s respektem k usnesení vlády České republiky z roku 2003 o Konceptu účinnější péče o tradiční lidovou kulturu v České republice a v souladu s výzvou

UNESCO „Žijící lidské poklady“ k oceňování lidových tvůrců s vědomím nutnosti podpory uchování a dalšího rozvoje těchto hodnot ve svém regionu. Návrhy na udělení titulu mohou na základě Statutu uveřejněném na internetových stránkách Zlínského kraje a Slovákckého muzea od 1. října každého roku do 28. února roku následujícího předkládat vědecké a odborné instituce, muzea, občanská sdružení, jiné neziskové a zájmové organizace, fyzické osoby, působící v daném oboru, orgány státní správy a samosprávy. Návrhy musí být v písemné a elektronické formě včetně obrazové dokumentace zaslány Slovákckému muzeu, které vypracovává kompletní nominační listy. Ty poté posuzuje jmenovaná odborná komise, kterou svolává předseda Kulturní komise Rady Zlínského kraje, jež svá doporučení na udělení titulu předkládá Radě Zlínského kraje.

V roce 2020 byli navrženi na ocenění tito tvůrci: Marie Bilíková z Babic – v oboru práce s přírodními pletivy – drobná figurální plastika a tkané výrobky z kukuřičného šustí, Pavel Číp ze Zubří – v oboru výroba historických hudebních nástrojů, Pavel Horák z Karolinky – v oboru práce se sklem – broušení skla, Josef Hruška z Valašského Meziříčí – v oboru práce s kovem – tradiční a umělecké kovářství, Romana Jablunková z Morkovic-Slížan – v oboru práce s přírodními pletivy – košíkářství, Jana Juřicová z Vigantic – v oboru práce s textiliemi – bílá výšivka, Eva Kašparová z Valašské Senice – v oboru práce s textiliemi – těžká a lehká krojová krejčovina, Vít Kašpařík z Velkých Karlovic – v oboru výroba lidových hudebních nástrojů, Soňa Kölbllová z Uherského Ostrohu – v oboru práce s textiliemi – šití a zdobení tradičního lidového oděvu, Augustin Krystyník z Nového Hrozenkova – v oboru práce se dřevem – kolářství, Gabriela Mahdalová z Nivnice – v oboru práce s textiliemi – těžká krojová krejčovina, šití a zdobení tradičního lidového oděvu, Josef Míšek z Hluku – v oboru práce s textiliemi – těžká krojová krejčovina, Jiří Ondřej ze

Zubří – v oboru práce s přírodními pletivy – výroba březových metel, Dana Ptáčková z Morkovic-Slížan – v oboru práce s přírodními pletivy – košíkářství a Petr Stoklasa z Velkých Karlovic – v oboru práce se dřevem – řezbářství a výroba štípaných holubiček.

Na základě doporučení Odborné komise pro tradiční lidovou kulturu Rada Zlínského kraje schválila na svém jednání 8. června 2020 udělení titulu Mistr tradiční rukodělné výroby Zlínského kraje za rok 2020 celkem výjimečnému počtu třinácti laureátů, a to z toho důvodu, že deset oceněných již dříve získalo ministerský titul Nositel tradice lidových řemesel za dokonalé ovládnutí dovedností, postupu technologie tradiční rukodělné výroby a za předávání těchto zkušeností budoucím generacím. Z rukou členů Rady Zlínského kraje pro oblast kultury, památkové péče, církví, mládeže a sportu Mgr. Miroslava Kašného a vedoucí odboru kultury a památkové péče Zlínského kraje PhDr. Romany Habartové převzali titul Mistr tradiční rukodělné výroby Zlínského kraje za rok 2020: **Marie Bilíková** (*1951) z Babic – v oboru práce s přírodními pletivy – drobná figurální plastika a tkané výrobky z kukuřičného šustí, **Pavel Číp** (*1944) ze Zubří – v oboru výroba historických hudebních nástrojů, **Pavel Horák** (*1968) z Karolinky – v oboru práce se sklem – broušení skla, **Josef Hruška** (*1941) z Valašského Meziříčí – v oboru práce s kovem – tradiční a umělecké kovářství, **Romana Jablunková** (*1977) z Morkovic-Slížan – v oboru práce s přírodními pletivy – košíkářství, **Jana Juřicová** (*1953) z Vigantic – v oboru práce s textiliemi – bílá výšivka, **Eva Kašparová** (*1962) z Valašské Senice – v oboru práce s textiliemi – těžká a lehká krojová krejčovina, **Vít Kašpařík** (*1970) z Velkých Karlovic – v oboru výroba lidových hudebních nástrojů, **Augustin Krystyník** (*1952) z Nového Hrozenkova – v oboru práce se dřevem – kolářství, **Gabriela Mahdalová** (*1973) z Nivnice – v oboru práce s textiliemi – těžká

krojová krejčovina, šití a zdobení tradičního lidového oděvu, **Jiří Ondřej** (*1959) ze Zubří – v oboru práce s přírodními pletivy – výroba březových metel, **Dana Ptáčková** (*1950) z Morkovic-Slížan – v oboru práce s přírodními pletivy – košíkářství a **Petr Stoklasa** (*1962) z Velkých Karlovic – v oboru práce se dřevem – řezbářství a výroba štípaných holubiček.

Slovácké muzeum pro rok 2020 podalo dvě nominace na titul **Nositel tradice lidových řemesel**, kterou uděluje Ministerstvo kultury České republiky. Nominovaná byla **Marie Bilíková** (*1951) z Babic za práci s přírodními pletivy – drobná figurální plastika a tkané výrobky z kukuřičného šustí a **Marie Vlčková** (*1949) z Uherského Ostrohu v oboru drobné zvykoslovné předměty – kraslice batikované a zelové. Oběma nominovaným byl tento titul udělen. Na konci roku 2020 Slovácké muzeum nominovalo na toto ocenění **Romanu Jablunkovu** (*1977) z Morkovic-Slížan za práci s přírodními pletivy – pletení z proutí a pedigu, košíkářství.

Seznam nemateriálních statků tradiční lidové kultury Zlínského kraje

Seznam v současnosti obsahuje celkem šest statků: Valašský odzemek (zapsán v roce 2014), Jízda králů v Hluku, Kunovicích a ve Vlčnově (2016), Slovácký verbuňk (2016), Tradiční hody s právem na Uherskohradištsku (2018), Výtvarné navrhování a tkaní tapiserií, koberců a jejich restaurování v Moravské gobelínové manufaktuře (2019) a Ruční výroba umělých květín, vonic a vínků (drobné zvykoslovné předměty) (2019).

V roce 2020 na Seznam nepřibyl žádný statek. Avšak odborní pracovníci Slováckého muzea v Uherském Hradišti (Mgr. Marta Kondrová a Mgr. Gabriela Směříčková) společně s PhDr. Pavlem Popelkou začali připravovat nominaci fašankových obchůzek v Bystřici pod Lopeníkem, Komni a ve Strání nazvanou Masopustní mečové tance

na Uherskobrodsku, kterou podají v roce 2021.

Digitální mapa tradiční kultury

Společný projekt Centra tradiční kultury v Myjave a Slováckého muzea v Uherském Hradišti jako krajského pověřeného pracoviště – Centra péče o tradiční lidovou kulturu Zlínského kraje, financovaný z Evropského fondu regionálního rozvoje v rámci Operačního programu přeshraniční spolupráce SR – ČR 2007–2013. Projekt byl realizován v časovém období od 1. 8. 2014 do 30. 4. 2015 a v následujících letech byl pravidelně doplňován. Hlavním cílem projektu je zpřístupnit široké laické veřejnosti vybrané jevy tradiční lidové kultury – lidový oděv, hudební i taneční projev vybraných lokalit moravsko-slovenského pomezí na území Zlínského, Jihomoravského a Trenčianského kraje. Slovácké muzeum v první fázi projektu v roce 2015 zpracovalo lokality: Bílovice, Staré Město, Strážnice, Velká nad Veličkou, Strání, Nivnice, Vlčnov, Starý Hrozenkov. V roce 2016 byla mapa doplněna o Bystřici pod Lopeníkem, Hluk, Veselí nad Moravou a Újezdec u Luhačovic, v roce 2017 o Březovou, Dolní Němčí a Kunovice, v roce 2018 o Boršice u Blatnice, Částkov a Suchov, v roce 2019 o Polešovice, Prackšice a Uherský Brod. V roce 2020 přibýly lokality Horní Němčí, Korytná a Ořechov.

Dokumentace valašského odzemku a slováckého verbuňku

Epidemie covid-19 v roce 2020 a s ní spojené vládní restriktce nedovolily organizátorům Mezinárodního folklorního festivalu Vsetínský krpec uskutečnit soutěž o nejlepšího tanečníka valašského odzemku. Kromě soutěže se nekonal ani folklorní festival ve Vsetíně. Každoročně se střídá na pořadatelství této soutěže město Vsetín (MFF Vsetínský krpec) a Rožnov pod Radhoštěm (Rožnovské slavnosti).

Stejně jako odzemek dopadla i soutěž o Nejlepšího tanečníka slováckého verbuňku, která se měla uskutečnit v rámci Mezinárodního folklorního festivalu ve Strážnici. Ten se bohužel, také jako řada ostatních festivalů, v roce 2020 vůbec nekonal. Neproběhla ani žádná předkola této soutěže, kterou odborní pracovníci každoročně dokumentují. V rámci mírného rozvolnění vládních nařízení však organizátoři Slováckého verbuňku uspořádali soutěž 5. září 2020 v amfiteátru Zahrada ve Strážnici. Soutěž se konala v netradičním termínu a za netradičních podmínek. Podobu soutěže tanečníků verbuňku řešili pořadatelé přibližně od konce května, kdy se opatření začala uvolňovat. Oslovili tanečníky, zda by o uspořádání soutěže v náhradním termínu a mimo festival měli zájem. Reakce byla pozitivní jak od tanečníků, tak od diváků.

Soutěž však proběhla výrazně jinak než předchozí ročníky. Namísto tisíců diváků tvořilo publikum na venkovním stadionu pouhých 500 držitelů vstupenek. Pořadatelé byli do poslední chvíle v napětí, zda akci nezakážou hygienici. I samotný průběh soutěže byl odlišný. Zatímco v minulých letech z oblastních kol postupoval vítěz rovnou do odpoledního finálového kola a pět dalších účastníků do kola dopoledního, letos mohlo z každé oblasti po nominaci porotou postoupit do finále šest tanečníků. Ne všechny oblasti ale takové množství tanečníků vyslaly, ve finále tak nakonec soupeřilo 25 tanečníků verbuňku.

Nejlepším tanečníkem slováckého verbuňku se stal Marek Salay z Charvatské Nové Vsi. Na druhém místě skončil Pavel Vařecha z Lipova, třetí místo obsadil Petr Pěcha z Kunovic, čtvrté místo patřilo Petru Poláchovi z Kunovic a páté místo patřilo Danielu Krausovi z Prahy. Tanečníky doprovodily cimbálové muziky OLiNa a Burčáci. Tradiční soutěž tak o letošní ročník nepřišla.

Doprovodné programy

Centrum péče o tradiční lidovou kulturu Zlínského kraje pokračovalo v roce 2020 v přípravě tvořivých interaktivních programů pro děti i širokou veřejnost zaměřených na rukodělnou výrobu nazvaných **Tvoříme v muzeu**, z něhož se v průběhu roku vzhledem k epidemii covid-19 uskutečnil pouze jeden program dne 7. března pod názvem *Výšivka na výřez – Uherskohradištsko III.*, a to na přání účastníků kurzů z předešlého roku zaměřených na výšivku na výřez. Byl určen jednak stálým účastníkům loňských kurzů, kteří se chtěli zdokonalit, ale i novým zájemcům (podmínkou byla alespoň základní zkušenost s vyšíváním). Noví účastníci se seznámili se základy výšivky nazývané jako výřezová. Zkušená vyšivačka Jarmila Kraváčková z Babic prakticky předvedla rozvržení výšivky na ploše i jednotlivé typy stehů a účastníci se pod jejím vedením naučili samostatně výšivku rozpracovat a používat okrajové typy stehů. Dokončení výšivky, barevné zákonitosti a pokrytí plochy výřezovým stehem mělo být náplní navazujícího kurzu *Výšivka na výřez – Uherskohradištsko IV.*, který měl proběhnout v sobotu 21. března 2020. Bohužel se však už nemohl uskutečnit. Zájemců o kurz je i nadále tak velké množství, že se v něm Slovácké muzeum rozhodlo pokračovat i v dalších tvořivých programech v následujícím roce 2021, pokud to epidemiologická situace dovolí.

VÝBĚROVÝ PŘEHLED PUBLIKACÍ VYDANÝCH V ROCE 2020



BARTOŠÍKOVI, Alena a Lubomír. Kluci z Lapače. Brno: Tiskárna Didot, 2020. 173 s. ISBN 978-80-87298-09-1.

V příběhu hrdiny Lubora Jalovce zpracovali autoři Alena a Lubomír Bartošíkovi téma dětských her a malých dobrodružství, které v sedmdesátých a osmdesátých letech minulého století prožívaly děti vyrůstající a hrající se v jedné ulici. Krátké příběhy dávno opomenutých dětských her doprovází ilustrace Ivana Křemečka.



BAZALOVÁ, Alena a VESELÝ, Jakub. Huštěnovice v osmi stoletích. Huštěnovice: Obec Huštěnovice, 2020. 272 s.

Vlastivědná monografie pojednávající o historii obce, jejích památkách, farnosti, školství, významných osobnostech i kulturním a společenském životě. Texty doplňují četné fotografie. Součástí přílohy je otisk knihy Jindřicha Erazima Vitáska Nástin dějin obce Huštěnovské na Moravě z roku 1878.

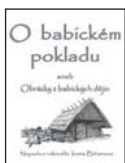

BIČANOVÁ, Ivana. O babickém pokladu aneb Obrázky z babických dějin. Babice: Místní knihovna Babice, 2020. 27 s.

Brožurka vyšla k výročí 800 let od první písemné zmínky o obci Babice. Autorka prostřednictvím svých ilustrací a krátkých textů seznamuje s historickými milníky obce.

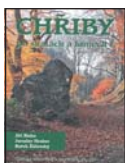

BLAHA, Jiří, HRABEC, Jaroslav a ŽIŽLAVSKÝ, Bořek. Chříby: po skalách a lomech. První vydání. Boršice: Buchlov, 2019–2020. 2 svazky (115; 103 stran). Chříby záhadné a mytické; sv. 14, 15. ISBN 978-80-906524-7-7.

Další z edice publikací, které čtenáře přivádějí do chříbských lesů, charakterizují zajímavé skály a lomy. Popisy lokalit jsou uvozeny odborným úvodem zaměřujícím se na geologickou stavbu a přírodní zajímavosti Chříbů. Nechybí ani poetické verše a současné i archivní fotografie.



BROŽEK, Petr. Platněřství. První vydání. Praha: Grada Publishing, 2021. 167 s. Řemesla, tradice, technika. ISBN 978-80-271-0528-1.

Knihla zabývající se především evropským uměním platněřské výroby. Klade si za cíl seznámit čtenáře s různými technologickými postupy – a jejich rekonstrukcemi – při výrobě plátové zbroje od raného středověku do 17. století.



ČOUPEK, Jiří et. al. Popovice: Slovácká obec v letech 1220–2020. Popovice: Obec Popovice, 2020. 264 s. ISBN 978-80-270-8853-9.

Vlastivědná monografie vydaná u příležitosti 800. výročí nejstarší nalezené písemné zmínky o Popovicích. Publikace se snaží uceleným způsobem zachytit uplynulá staletí v životě a díle předků.



DOUBEK, Jan, KOČ, Břetislav a URBÁNEK, Radim. *Co roztácel vítr: historie a současnost větrných mlýnů, mlýnků a čerpadel*. První vydání. Brno: Ivo Šperát, 2020. 341 s. ISBN 978-80-87542-30-9.

Svým rozsahem jedinečná publikace o větrných mlýnech uceleně popisuje jejich historii a současnost v České republice a zohledňuje nová zjištění. Tematika je zpracována od počátků drčení obilí v dějinách lidstva přes typologii, historii, konstrukci větrných mlýnů i jejich detailů po popisy dochovaných větrných mlýnů včetně jejich zbytků v krajině. Obsahuje abecední seznam objektů s jejich popisem i GPS lokalizací. V knize jsou vůbec poprvé knižně zpracovány informace o větrných mlýncích s turbínou a větrných čerpadlech. Publikace je ilustrována dobovými i aktuálními fotografiemi, nákresey a schématy.



DRÁPALA, Daniel, ed. a TICHÁ, Jana, ed. *Tuto se všelike památky...: památeční záznamy autorů z okruhu Vranečkovy kroniky*. Vydání první. Brno: Masarykova univerzita, 2020. 143 s. Paměť lidí a míst. Ethnologica. ISBN 978-80-210-9598-4.

Edice Vavrečkovy kroniky, která podává historická svědectví o událostech a běžném životě na rožnovsko-krásenském panství v 18. století, valašském kantorovi Janu Bartoloměji Vranečkovi, Františku Demlovi i kulturním dědictví.



DUPALOVÁ, Jaroslava. *Kristián Gottfried Hirschmentzel (1638–1703): osudy a dílo velehradského barokního literáta*. První vydání. Boršice: Milan Železník – Nakladatelství Buchlov, 2020. 125 s. ISBN 978-80-906524-9-1.

Monografie seznamující s životem a dílem velehradského cisterciáka, spisovatele a polyhistora Kristiána Gottfrieda Hirschmentzla. Poznatky autorka čerpala z knih, časopisů, análů a některých vybraných Hirschmentzlových rukopisů, které jsou dnes součástí historických fondů kulturních institucí.



ELSCHEK, Oskár. *Slovenské ľudové hudobné nástroje včera a dnes: rukoväť európskych ľudových hudobných nástrojov*. V Bratislave: Ústredie ľudovej umeleckej výroby, 2020. 387 s. Tradícia dnes. ISBN 978-80-89639-67-0.

Jedná se o autorův slovenský překlad původně německy psané knihy vydané v Lipsku v roce 1983 pod názvem Die slowakischen Volksmusikinstrumente jako druhý díl rozsáhlého etnoorganologického díla o tradičních hudebních nástrojích v Československu. Slovenské vydání je oproti původní německé verzi doplněno o aktuální informace za posledních čtyřicet let. Autor aktualizoval informace o vybraných nástrojových typech s ohledem na rychlý vývoj v oblasti výroby, společenských funkcí, geografického rozšíření i hudebního využití lidových hudebních nástrojů.



FROLCOVÁ, Věra. *Velikonoce v české lidové kultuře*. Vydání druhé. V Praze: Vyšehrad, 2020. 287 s. ISBN 978-80-7601-280-6.

Druhé vydání tematické práce, ve které autorka na základě sebraného a prostudovaného materiálu popisuje velikonoční lidové zvyky v Čechách, na Moravě a ve Slezsku od dob národního obrození až do současnosti. Zabývá se časovým úsekem od Květné neděle do Velikonočního pondělí a u každého dne rozebírá zachované i zaniklé zvyky, obyčeje i pověry. Vše je doplněno ukázkami lidové poezie, velikonočních her, dále mnoha kresbami i reprodukcemi maleb na skle a kraslic.

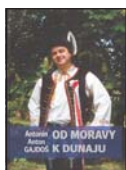

GAJDOŠ, Antonín Anton. *Od Moravy k Dunaju*. Velehrad: nákladem vlastním, 2020. 134 s.

Autobiografické vzpomínání Antonína Gajdoše na život, který zasvětil folkloru a lidové písni. Popisuje své dětství, kdy se rozhodoval, zda z něj bude fotbalista, nebo folklorista. Zaznamenává chvíle ve folklorních souborech Hradišťánek, Dolina a Armádním uměleckém souboru Víta Nejedlého i léta s cimbálovými muzikami. Vzpomíná na spolupráci a setkání s mnoha významnými osobnostmi nejen české kulturní scény. Nechává nahlédnout do svého bohatého pracovního života.



GALUŠKA, Jan a kol. *Sto let fotbalu v Uherském Ostrohu: 100: 1920–2020*. Uherský Ostroh: FK Uherský Ostroh, z. s., 2020. 75 stran, 22 nečíslovaných stran obrazových příloh. ISBN 978-80-270-7697-0.

Publikace vycházející u příležitosti stého výročí založení kopané v Uherském Ostrohu vznikla jako poděkování těm, kteří se tomuto sportu v obci věnovali. Cílem autorů je připomenout z dávné a téměř zapomenuté historie jména a tváře těch, kteří již nežijí.

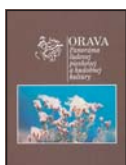

GRUSKA, Viliam Ján a STRAČINA, Svetozár. *Orava: Panoráma ľudovej piesňovej a hudobnej kultury*. [Bratislava]: Feeling v spolupráci s Občianskym združením Archív Viliama Jána Grusku, 2020. 74 s. + 2 CD.

Nové exkluzivní vydání legendárního alba „Orava“ ve formátu knihy obsahuje originální remastrované nahrávky na dvou CD a booklet s fotografiemi a originálními texty. Nové vydání je věnováno památce Viliama Jana Grusky a Svetozára Stračiny, kteří byli hlavními sestavovateli původního vydání v roce 1978. Je doplněno texty Juraje Dubovce – hudebního redaktora a folkloristy, Vladimíra Kyselá – dramaturga, režiséra a zakladatele Centra pre tradičnú ľudovú kultúru a etnomuzikoložky Alžběty Lukáčové.



HOCH, Aleš, ed. *Svět středověkých her: katalog výstavy*. První vydání. Jihlava: Muzeum Vysočiny, 2020. 157 s. ISBN 978-80-7247-164-5.

Katalog stejnojmenné výstavy konané v Muzeu Vysočiny Jihlava si klade za cíl představit zájemcům o problematiku středověkých her ukázky hmotných dokladů jejich konkrétních typů a variant nalezených na našem území. Do výčtu nejsou zahrnuty všechny tehdy známé a oblíbené hry, ale pouze ty, které po sobě zanechaly hmatatelné důkazy v podobě artefaktů.

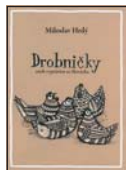

HRDÝ, Miloslav. *Drobníčky, aneb, Vyprávění ze Slovácka: a také o strašidlech a figurkách obcí Kudlovice, Sušice, Jalubí, Traplice, Košíky, Jankovice, Modrá, Velehrad, Salaš, Babice, Spytihněv, Huštěnovice*. První vydání. Boršice: Buchlov – Milan Železník, 2020. 161 s. ISBN 978-80-906524-8-4. Soubor drobných vyprávění ze života předků z nejsevernější části Dolňácka. Drobníčky, tvořené dosud nepublikovanými záznamy vyprávění, jsou doplněny jednoduchými zprávičkami z knihy Moravské Slovensko, vydané v roce 1919. Sbíрка je doplněna ilustracemi Františka Valera z Jalubí.



JUROVATÝ, Ladislav. *Velká kniha drátenictví*. Překlad Božena Musilová. První vydání. Praha: Grada Publishing, 2020. 182 s. ISBN 978-80-247-3188-9.

Nedávnou historii drátenického řemesla představuje autor prostřednictvím života a tvorby rodin slavných dráteníků. Seznamuje s různými materiály, náradím a technologickými postupy práce. Obsahuje návody na výrobu výtvarných děl z drátu a plechu. Na závěr představuje tvorbu současných uměleckých dráteníků a výtvarníků.



KOŠUTKOVÁ, Romana. *Apolenka z modrotisku*. Vydání první. Hodonín: Galerie výtvarného umění v Hodoníně, 2020. 46 nečíslovaných stran. ISBN 978-80-85015-79-9.

Pohádkový příběh přibližující dětem technologii tradiční výroby modrotisku doplněn ilustracemi Veroniky Vlková a Jana Šrámků.



KUSÁK, Antonín. *Kniha Novoveských vinohradů 1574-1663*. Vydání první. Uherský Ostroh: vlastním nákladem, 2020. 293 s. ISBN 978-80-270-7446-4.

Přepis rukopisu Kniha vinic 1574-1663, který je uložen v Moravském zemském archivu v Brně a lze jej dohledat v Soupisu pozemkových knih II. díl, obsahuje cenné informace o držitelích novoveských vinohradů, které jsou rozděleny do čtyř tratí: Psinky, Koruny, Kolébky a Staré hory. Po úvodu, kde autor seznamuje s edicí díla, následuje kapitola, jež je krátkým exkurzem do dějin Ostrožské Nové Vsi 16. a 17. století. Mimo zmíněný popis vinohradů obsahuje kniha četné přílohy v podobě soupisů poddaných a jejich majetku, úředníků apod.

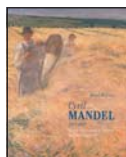

MALIVA, Josef. *Cyril Mandel: 1873-1907: tichá řeč jemných valérů malířovy palety*. [Hodonín]: Galerie výtvarného umění v Hodoníně, 2020. 207 s. ISBN 978-80-85015-80-5.

Historik umění doc. PhDr. Josef Maliva přibližuje a odborně hodnotí malířské dílo Cyrila Mandela, který patřil k výrazným osobnostem moravského umění přelomu 19. a 20. století. Kromě líčení životního příběhu představuje tvorbu Cyrila Mandela v kontextu soudobého malířství. Samostatná kapitola je věnována ohlasům na malířovo dílo zejména v dobovém tisku. Kniha je doplněna bohatou obrazovou dokumentací, soupisem autorových malířských prací a přehledem výstav.

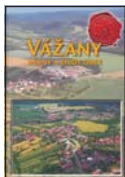

MITÁČEK, Jiří et al. *Vážany: dějiny a život obce*. Vydání I. Vážany: obec Vážany, 2020. 414 s. ISBN 978-80-270-7647-5.

První souhrnně zpracovaná monografie o obci podrobně seznamuje s její historií, přírodou a krajinou, ale také s duchovními dějinami, lidovou kulturou, tradicemi, stavebními a uměleckými památkami, spolkovým životem i osobnostmi.



NĚMCOVÁ, Františka a BATŮŠEK, Vojtěch. *120 let kostela v Babicích*. Babice: Obec Babice, 2020. 96 s. ISBN 978-80-270-7815-8.

Autoři se rozhodli zmapovat historii babického farního kostela sv. Cyrila a Metoděje od prvotní myšlenky přes stavbu kaple až po vznik farnosti. Seznamují nejen s duchovními, kteří v Babicích sloužili nebo zastupovali, ale také s těmi, kteří se v obci narodili. Nechybí ani výčet řeholníků pocházejících z farnosti a seznam lidí pečujících o kostel. Závěrem je připojena bohatá obrazová příloha.



PERUTKOVÁ, Marie, PIPPALOVÁ, Eva a SKOČÍKOVÁ, Zuzana. *Blatnické budy, vlnaři a vinohrady*. 1. vydání. Blatnice pod Svatým Antonínkem: vydala Obec Blatnice pod Svatým Antonínkem, 2020. 311 s. ISBN 978-80-87298-07-7.

Kniha mapuje historii vinařství v Blatnici pod Svatým Antonínkem, jednotlivé budy, vinaře, odrůdu Blatnický roháč a vůbec veškerou kulturu s vínem spatou. Vše doplněno fotografiemi.



PLAČKOVÁ, Marie. *Pověsti a vyprávěnky z Hluku*. Vydání první. Hluk: město Hluk v nakladatelství František Šalé – Albert, 2020. 132 s. ISBN 978-80-7326-312-6.

Sbírka jak klasických pověstí, tak příběhů z doby nedávné je ukázkou toho, co se v Hluku vyprávělo během podzimních a zimních večerů. Celý text, doplněný ilustracemi Františka Pavlici, je psaný nářečím proto, aby navždy nezanikla jadrná mluva našich předků.



POLOUČEK, Oto. *Babičky na bigbitru: společenský život na moravském venkově pozdního socialismu*. Vydání první. Brno: Masarykova univerzita, 2020. 167 stran, 16 nečíslovaných stran obrazových příloh. Etnologické studie; 24. ISBN 978-80-210-9681-3.

Název knihy odkazuje na prolínání archaických a inovativních prvků ve společenském životě na venkově. Dotýká se faktorů socializace – sledování televize i např. oficiálních slavností. Analyzuje nejen taneční zábavy jako nadčasový pilíř venkovského socialismu a organizované i neformální setkávání v rámci i vně institucí, ale také alternativní kulturu. Autorovým cílem je sledování kontinuit i procesů modernizace při studiu proměn společenského života na venkově v pozdním socialismu.



RAPANT, Jan. *Janko Rapant. Primáš ze Žitkovej.* Starý Hrozenkov: František Šalé – ALBERT, 2020. 127 s. ISBN 978-80-7326-316-4.

Biografické vzpomínání kopaničářského primáše Jana Rapanta na rodinu, dětství spojené s dodržováním církevních a lidových tradic, studijní léta a vojnu. Nechybí ani zážitky prožité ve folklorních souborech, především v Olšavě a Kopaničáru. Vzpomínky jsou doplněny četnými fotografiemi.

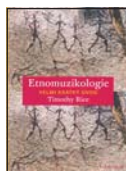

RICE, Timothy. *Etnomuzikologie: velmi krátký úvod.* Překlad Vít Zdrálek. Vydání první. Praha: Univerzita Karlova, nakladatelství Karolinum, 2020. 150 s. ISBN 978-80-246-4596-4.

Jedná se o první úvod do etnomuzikologie v českém jazyce. V knize je přehledným a uceleným způsobem představeno, jak etnomuzikologie zkoumá fenomén hudby a lidské hudebnosti v nejrůznějších kulturních, sociálních a historických kontextech. Předmětem zájmu zdaleka není jen takzvaná tradiční hudba, ale veškeré současné podoby hudby, včetně populární.



SLAVÍČEK, Jaromír. *Obloha – úkazů jeviště.* Uherský Brod: Eltisk, 2020. 103 s. ISBN 978-80-88116-97-4.

Chodíme krajinou, kocháme se její krásou, ale nestálo by za to podívat se vzhůru k obloze? Tuto otázku si položil autor, který prostřednictvím fotografií a krátkých textů představuje jednotlivé druhy oblaků. Rozjímá nad krásou nejen halových jevů, ale i úkazů na obloze. Část publikace se věnuje pranostikám.



SLAVÍČEK, Jaromír. *Památné stromy kraje Komenského.* Uherský Brod: Eltisk, 2020. 84 s. ISBN 978-80-88116-98-1.

Útlá monografie mapující památné stromy na Uherskobrodsku se nesoustředí jenom na jejich pouhý výčet a popis. Autor věnuje pozornost působení jednotlivých druhů stromů na duši člověka.

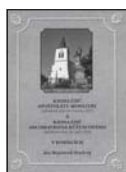

STUDENÝ, Jan Nepomuk. *Kniha údu apoštolátu modlitby: (založená dne 16. června 1875); a, Kniha údu arcibratrstva růžencového: (založená dne 28. září 1879) v Boršicích.* První vydání. Boršice: Milan Železník – Nakladatelství Buchlov, 2020. 26 s. ISBN 978-80-906524-6-0.

Dobový doklad o životě předků v boršické farnosti. Jedná se o doslovný, byť gramaticky opravený a mírně upravený přepis dvou knih, a to „Knihy údu apoštolátu modlitby“ z roku 1875 a dále „Knihy údu arcibratrstva růžencového“ z roku 1879. Součástí je i celkem 68 vyslyšených modliteb.



ŠILER, Jaroslav. *Zaslechli volání.* Havlíčkův Brod: Auricon, 2020. 232 s. ISBN 978-80-907258-4-3.

Monografie přibližující životy 44 kněží pocházejících z farnosti Kunovice. Cílem publikace není jednotlivé kněze hodnotit, nýbrž uceleně shrnout vše, co se doposud podařilo o jejich životě zjistit. Úvodní část knihy charakterizuje církevní správu na našem území, věnuje se kněžskému stavu a udělováním svěcením v katolické církvi. Nechybí ani kapitola zaměřená na historii farnosti.



TAUBEROVÁ, Monika. *Lidové kroje. 1. díl, Čechy. 1. vydání. Praha: Národní muzeum, 2020. 479 s. ISBN 978-80-7036-652-3.*

Kniha představuje české lidové kroje z etnografické sbírky Národního muzea. Více než 20 regionů je zde zastoupeno krojovými celky či alespoň nějakou krojovou součástí. Nechybějí ani dětské kroje. Bohatý fotografický doprovod dává vyniknout vzorům látek a barevným výšivkám.



UHLÍKOVÁ, Lucie, ed., ČÍHAL, Petr, ed. a KÁČER, Jan, ed. *Zlínský kraj v lidové písni. II, Okres Zlín. První vydání. Zlín: Zlínský kraj ve spolupráci s Etnologickým ústavem AV ČR, v.v.i., 2020. 1 zpěvník, 219 s. ISBN 978-80-87833-36-0.*

Druhý díl edice obsahuje lidové písně z většiny lokalit okresu Zlín, jež jsou zapsané v rukopisných materiálech uložených ve fondu Etnografického ústavu AV ČR. Vybrány byly ty, které nebyly doposud publikovány. Až na výjimky k písním neexistují zvukové záznamy, které by dokumentovaly zpěvní projev původních lidových nositelů.



ZLÍNSKÝ, Antonín. *Z historie folklóru a tvrže v Hluku. Vydání první. Hluk: město Hluk, 2020. 35 s.*

Informační publikace je věnována historii hluckého kroje a keramiky, folkloru a renovaci hlucké tvrže. Vychází ze zápisků pamětníků a sběratelů lidové tvořivosti. V první části jsou uvedeny vzpomínky národopisce Vavřince Mitáčka, druhá část obsahuje psaní o historii tvrže od pana Matouše Dufky. Přílohou jsou erby všech panovníků tvrže.

VÝSTAVY SLOVÁCKÉHO MUZEA V ROCE 2020

HLAVNÍ BUDOVA

Velký sál

Sametová revoluce	14. 11. 2019 – 15. 3. 2020
Když ruce pracují srdcem: <i>Mistři tradiční rukodělné výroby Zlínského kraje a Nositelé tradice lidových řemesel ze Zlínského kraje</i>	25. 5. 2020 – 3. 1. 2021

Malý sál

Modrobílý svět, modrotisková tvorba Antonie Dostálkové	31. 10. 2019 – 16. 2. 2020
Podoby vína – Ateliér hmatového sochařství	12. 3. – 26. 7. 2020
Karel Cudlín / Izrael	7. 8. – 1. 11. 2020
Střelecké terče	10. 12. 2020 – 28. 3. 2021

Expozice Slovácko

Intervence #23 Křik kohouta	7. 8. – 27. 9. 2020
-----------------------------	---------------------

GALERIE SLOVÁCKÉHO MUZEA

Přízemní sál

Návraty VI, výstava absolventů SUPŠ Uh. Hradiště	4. 10. 2019 – 5. 1. 2020
Denisa Prošková, ilustrace	13. 2. – 30. 8. 2020
Ida Vaculková (1920–2003) / keramika	12. 9. 2020 – 5. 4. 2021

Velký sál

Návraty VI, výstava absolventů SUPŠ Uh. Hradiště	4. 10. 2019 – 5. 1. 2020
Jitka Štenclová, obrazy, kresby	13. 2. – 30. 8. 2020
Archiv – SUPŠ / malba/ studenti	8. 10. 2020 – 5. 4. 2021

Malý sál

Návraty VI, výstava absolventů SUPŠ Uh. Hradiště	4. 10. 2019 – 5. 1. 2020
Jitka Štenclová, obrazy, kresby	13. 2. – 30. 8. 2020
Archiv – SUPŠ / malba/ studenti	8. 10. 2020 – 5. 4. 2021

Ondřejský sál

Umění módy	13. 2. – 13. 9. 2020
------------	----------------------

PAMÁTNÍK VELKÉ MORAVY

Vampyrismus	1. 1. – 31. 12. 2020
Velká Morava a Pražský hrad	13. 9. 2019 – 26. 1. 2020
Top 10 nejzajímavějších archeologických nálezů poslední dekády	27. 2. 2020 – 16. 8. 2020
<i>Výstava k 10. výročí rekonstrukce PVM</i>	
Panelová výstava z cyklu „Velká Morava a Čechy“	17. 9. 2020 – 28. 3. 2021

VÝSTAVY MIMO PROSTORY MUZEA

Jaroslav Kovanda	
<i>Archlebov, diamantový sál vinařství Spielberg</i>	20. 6. 2020 – 31. 8. 2020
Vánoční světlo	
<i>Středočeské muzeum v Roztokách u Prahy</i>	9. 12. 2020 – 31. 1. 2021

NABÍDKOVÝ LIST PUBLIKACÍ SLOVÁCKÉHO MUZEA V UHERSKÉM HRADIŠTI

MONOGRAFIE



VLASTIVĚDA UHERSKOHRADIŠŤSKO

Vydal: Muzejní a vlastivědná společnost v Brně ve spolupráci se Slováckým muzeem v roce 1992, jako druhé upravené vydání 63. svazku v souboru Vlastivědy moravské.

Rozsah: 855 stran

ISBN 80-85048-39-6

C e n a: 69 Kč



MARTYKÁNOVÁ, Marie a FROLCOVÁ, Milada.

GALERIE SLOVÁCKÉHO MUZEA

Vydal: Slovácké muzeum v roce 1999

Rozsah: 107 stran

ISBN 80-861185-05-2

C e n a: 46 Kč



SLOVÁCKÉ MUZEUM

Sestavil a redakčně upravil: Ivo Frolec

Vydal: Slovácké muzeum v roce 2000

Rozsah: 152 stran

ISBN 80-86185-09-5

C e n a: 161 Kč

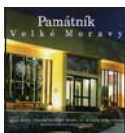

GALUŠKA, Luděk; VAŠKOVÝCH, Miroslav a MENOŠKOVÁ, Dana.

PAMÁTNÍK VELKÉ MORAVY

Vydal: Slovácké muzeum v roce 2016

Rozsah: 167 stran

ISBN 978-80-87671-29-0

C e n a: 180 Kč

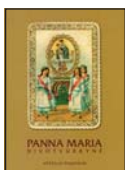

ŠTAJNOCHR, Vítězslav. **PANNA MARIA DIVOTVŮRKYNĚ**

Vydal: Slovácké muzeum v roce 2000

Rozsah: 326 stran, 298 obr.

ISBN 80-86185-10-9

C e n a: 403 Kč



ČOUPKOVÁ, Magdalena.

NEJSTARŠÍ UHERSKOHRADIŠŤSKÁ MĚSTSKÁ KNIHA

Vydal: Státní okresní archiv a Slovácké muzeum v roce 2001

Rozsah: 159 stran

ISBN 80-86185-16-8

C e n a: 58 Kč



Kolektiv autorů. **LIDOVÉ STAVBY ZNÁMÉ NEZNÁMÉ. ZLÍNSKÝ KRAJ – VSETÍNSKO**

Vydal: Slovácké muzeum v Uherském Hradišti, Zlínský kraj, Národní památkový ústav v Kroměříži v roce 2010 za podpory Ministerstva kultury ČR v rámci grantového úkolu ministerstva kultury č. 50-181/2009-LK/ORNK, Identifikace a dokumentace tradičního lidového stavitelství ve Zlínském kraji.

Autoři textů a fotografií: Mgr. Olga Floriánová, Petr Hlavačka, PhDr. Věra Kovářů, Ing. arch. Jaroslav Novosad, PhDr. Alena Prudká a PhDr. Jana Spathová.

Odpovědný redaktor: PhDr. Ivo Frolec

Vydal: Slovácké muzeum v roce 2010

Rozsah: 199 stran, barevné obr.

ISBN 978-80-86185-92-7

C e n a: 0 Kč

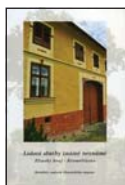

Kolektiv autorů. **LIDOVÉ STAVBY ZNÁMÉ NEZNÁMÉ. ZLÍNSKÝ KRAJ – KROMĚŘÍŽSKO**

Vydal: Slovácké muzeum v Uherském Hradišti, Zlínský kraj, Národní památkový ústav v Kroměříži v roce 2011 za podpory Ministerstva kultury ČR v rámci grantového úkolu ministerstva kultury č. 50-181/2009-LK/ORNK, Identifikace a dokumentace tradičního lidového stavitelství ve Zlínském kraji.

Autoři textů a fotografií: Mgr. Olga Floriánová, Petr Hlavačka, PhDr. Věra Kovářů, Ing. arch. Jaroslav Novosad, PhDr. Alena Prudká a PhDr. Jana Spathová.

Odpovědný redaktor: PhDr. Ivo Frolec

Vydal: Slovácké muzeum v roce 2011

Rozsah: 247 stran, barevné obr.

ISBN 978-80-86185-96-5

C e n a: 0 Kč



PROTI PROUDU ČASU: 100: [1914-2014].

Obrazová publikace vydaná u příležitosti 100. výročí založení Slováckého muzea provází dějinami muzea i města Uherské Hradiště.

Vydal: Slovácké muzeum v roce 2014

Rozsah: 199 stran, barevné a černobílé obrázky

ISBN 978-80-87671-17-7

C e n a: 250 Kč



FLORIÁNOVÁ, Olga et al. **LIDOVÉ STAVBY ZNÁMÉ NEZNÁMÉ: ZLÍNSKÝ KRAJ – UHERSKOHRADIŠŤSKO II.**

Druhé rozšířené vydání.

Vydal: Slovácké muzeum v Uherském Hradišti a Zlínský kraj v roce 2017

Rozsah: 299 stran, barevné obr.

ISBN 978-80-87671-32-0

C e n a: 0 Kč

KATALOGY K VÝSTAVÁM



ŠTAJNOCHR, Vítězslav. **SVATÁ TROJICE**
Katalog ze sbírek Slováckého muzea v Uherském Hradišti.
Vydal: Slovácké muzeum v Uherském Hradišti v roce 2005
Rozsah: 99 stran
ISBN 80-86185-44-3
C e n a: 253 Kč



TARCALOVÁ, Ludmila. **MAPA KROJŮ NA SLOVÁCKU**
Kresby: Petra Kalábová
Vydal: Slovácké muzeum v roce 2006
Rozsah: 1 mapa
ISBN 80-86185-53-2
C e n a: 40 Kč



FLORIÁNOVÁ, Olga; HABARTOVÁ, Romana a KONDROVÁ, Marta.
KERAMICKÁ VÝROBA VE ZLÍNSKÉM KRAJI
Vydal: Slovácké muzeum v roce 2006
Rozsah: brožura (46 stran, barev. il.) + 1 mapa
ISBN 80-86185-53-2
C e n a: 80 Kč



FROLCOVÁ, Milada a PELIKÁN, Jaroslav. **MEZINÁRODNÍ SYMPOZIUM LITÉ MEDAILE, PLAKETY A DROBNÉ PLASTIKY. UHERSKÉ HRADIŠTĚ 1988-2009**
Katalog je obrazovým ohlédnutím za deseti ročníky symposia lité medaile.
Vydal: Slovácké muzeum v roce 2009
Rozsah: 112 stran, barevné a černobílé obr.
ISBN 978-80-86185-84-2
C e n a: 0 Kč



Kolektiv autorů: **OPUS VELEHRADENSIS – ZNAMENÍ NADĚJE**
Katalog k výstavě plastik akademického sochaře Otmara Olivy a fotografií MUDr. Jiřího Rohela.
Vydal: Slovácké muzeum v roce 2009
Rozsah: 127 stran, barevné a černobílé foto
ISBN 978-80-86185-80-4
C e n a: 219 Kč

PRŮVODCE



TARCALOVÁ, Ludmila a KONDROVÁ, Marta. **PRŮVODCE NÁRODOPISNOU EXPOZICÍ SLOVÁCKO**
Vydal: Slovákcké muzeum v roce 2014
Rozsah: 46 stran
ISBN 978-80-87671-11-5
C e n a: 20 Kč



TARCALOVÁ, Ludmila a KONDROVÁ, Marta. **SLOVÁCKO ETHNOGRAPHIC EXHIBITION GUIDE**
Vydal: Slovákcké muzeum v roce 2014
Rozsah: 46 stran
ISBN 978-80-87671-14-6
C e n a: 20 Kč

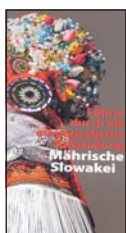

TARCALOVÁ, Ludmila a KONDROVÁ, Marta. **FÜHRER DURCH DIE ETHNOGRAFISCHE AUSSTELLUNG MÄHRISCHE SLOWAKEI**
Vydal: Slovákcké muzeum v roce 2014
Rozsah: 46 stran
ISBN 978-80-87671-13-9
C e n a: 20 Kč

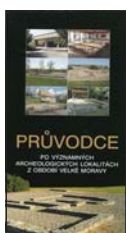

VAŠKOVÝCH, Miroslav. **PRŮVODCE PO VÝZNAMNÝCH ARCHEOLOGICKÝCH LOKALITÁCH OBDOBÍ VELKÉ MORAVY**
Vydal: Slovákcké muzeum a Zlínský kraj v roce 2002
Rozsah: 14 stran
ISBN 80-86185-21-4
C e n a: 15 Kč

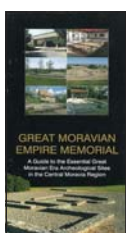

VAŠKOVÝCH, Miroslav. **GREAT MORAVIAN EMPIRE MEMORIAL: A GUIDE TO THE ESSENTIAL GREAT MORAVIAN ERA ARCHEOLOGICAL SITES IN THE CENTRAL MORAVIA REGION**
Vydal: Slovákcké muzeum v roce 2005
Rozsah: 10 stran
C e n a: 15 Kč

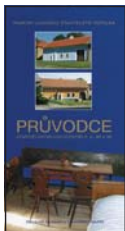

TARCALOVÁ, Ludmila
PRŮVODCE ZEMĚDĚLSKÝMI USEDLOSTMI Č.P. 90 A 93
Vydal: Slovácké muzeum v roce 2003
Rozsah: 10 stran
ISBN 80-86185-22-2
C e n a: 15 Kč



FROLEC, Ivo
PRŮVODCE STÁLOU EXPOZICÍ VESNICKÉHO KOVÁŘSTVÍ
Vydal: Slovácké muzeum v roce 2003
Rozsah: 21 stran
ISBN 80-86185-23-0
C e n a: 15 Kč



MARTYKÁNOVÁ, Marie
PRŮVODCE GALERIÍ SLOVÁCKÉHO MUZEA
Vydal: Slovácké muzeum v roce 2005
Rozsah: 13 stran
ISBN 80-86185-45-1
C e n a: 15 Kč



MARTYKÁNOVÁ, Marie a FROLCOVÁ, Milada.
A GUIDE TO THE GALLERY OF THE SLOVÁCKÉ MUSEUM
Vydal: Slovácké muzeum v roce 2005
Rozsah: 13 stran
ISBN 80-86185-49-4
C e n a: 15 Kč



GALUŠKA, Luděk; FROLEC, Ivo a VAŠKOVÝCH, Miroslav.
PRŮVODCE EXPOZICÍ VELKÁ MORAVA
Vydal: Slovácké muzeum v roce 2009
Rozsah: 28 stran
ISBN 978-80-86185-85-9
C e n a: 15 Kč

STUDIE SLOVÁCKÉHO MUZEA



ZVYKY A OBYČEJE SOCIOPROFESIONÁLNÍCH SKUPIN

Studie Slováckého muzea č. 10/2005
Vydal: Slovácké muzeum v roce 2006
Rozsah: 251 stran
ISBN 80-86185-48-6
C e n a: 81 Kč



DARY A OBDAROVÁNÍ

Studie Slováckého muzea č. 12/2007
Vydal: Slovácké muzeum v roce 2007
Rozsah: 246 stran
ISBN 978-80-86185-60-6
C e n a: 115 Kč



TĚLO JAKO KULTURNÍ FENOMÉN: JÁ NEJSEM DŘEVO, JSEM DUCH A TĚLO

Studie Slováckého muzea č. 14/2010
Vydal: Slovácké muzeum v roce 2010
Rozsah: 196 stran
ISBN 978-80-86185-89-7
C e n a: 173 Kč



AGRÁRNÍ STRANA A JEJÍ ZÁJMOVÉ, DRUŽSTEVNÍ A PENĚŽNÍ ORGANIZACE

Studie Slováckého muzea č. 15/2010
Vydal: Slovácké muzeum v roce 2010
Rozsah: 226 stran
ISBN 978-80-86185-90-3
C e n a: 0 Kč



REGIONÁLNÍ ZVLÁŠTNOSTI POLITIKY AGRÁRNÍ STRANY V OBDOBÍ PRVNÍ ČESKOSLOVENSKÉ REPUBLIKY

Studie Slováckého muzea č. 17/2012
Vydal: Slovácké muzeum v roce 2012
Rozsah: 245 stran
ISBN 978-80-87671-01-6
C e n a: 0 Kč



LÉČENÍ A LÉČITELSTVÍ V LIDOVÉ TRADICI

Vydal: Slovácké muzeum v roce 2015
Rozsah: 335 stran
ISBN 978-80-87671-22-1
C e n a: neprodejné

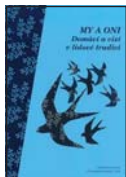

MY A ONI: DOMÁČÍ A CIZÍ V LIDOVÉ TRADICI

Vydal: Slovácké muzeum v roce 2019

Rozsah: 318 stran

ISBN 978-80-87671-39-9

C e n a: neprodejně

SLOVÁCKO – SPOLEČENSKOVĚDNÍ RECENZOVANÝ ČASOPIS PRO MORAVSKO-SLOVENSKÉ POMEZÍ



SLOVÁCKO 2000, ročník XLII

Vydal: Slovácké muzeum v roce 2001

Rozsah: 332 stran

ISBN 80-86185-13-3

C e n a: 46 Kč



SLOVÁCKO 2001, ročník XLIII

Vydal: Slovácké muzeum v roce 2002

Rozsah: 292 stran

ISBN 80-86185-17-6

C e n a: 58 Kč

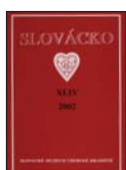

SLOVÁCKO 2002, ročník XLIV

Vydal: Slovácké muzeum v roce 2003

Rozsah: 392 stran

ISBN 80-86185-20-6

C e n a: 81 Kč

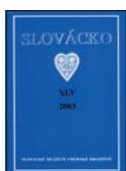

SLOVÁCKO 2003, ročník XLV

Vydal: Slovácké muzeum v roce 2004

Rozsah: 331 stran

ISBN 80-86185-28-1

C e n a: 81 Kč



SLOVÁCKO 2004, ročník XLVI

Vydal: Slovácké muzeum v roce 2005

Rozsah: 364 stran, barev. obr.

ISBN 80-86185-41-9

C e n a: 115 Kč



SLOVÁCKO 2005, ročník XLVII

Vydal: Slovácké muzeum v roce 2006

Rozsah: 380 stran, černobílé obr.

ISBN 80-86185-50-8

C e n a: 115 Kč

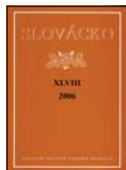

SLOVÁCKO 2006, ročník XLVIII

Vydal: Slovácké muzeum v roce 2007

Rozsah: 360 stran, černobílé obr.

ISBN 80-86185-37-0

C e n a: 115 Kč



SLOVÁCKO 2007, ročník XLIX

Vydal: Slovácké muzeum v roce 2008

Rozsah: 404 stran, černobílé obr.

ISBN 978-80-86185-62-0

C e n a: 115 Kč



SLOVÁCKO 2008, ročník L

Vydal: Slovácké muzeum v roce 2009

Rozsah: 432 stran, černobílé a barevné obr.

ISBN 978-80-86185-75-0

C e n a: 161 Kč



SLOVÁCKO 2009, ročník LI

Vydal: Slovácké muzeum v roce 2010

Rozsah: 377 stran, černobílé obr.

ISBN 978-80-86185-86-6

C e n a: 161 Kč



SLOVÁCKO 2010, ročník LII

Vydal: Slovácké muzeum v roce 2011

Rozsah: 356 stran, černobílé obr.

ISBN 978-80-86185-91-0

C e n a: 161 Kč



SLOVÁCKO 2011, ročník LIII

Vydal: Slovácké muzeum v roce 2012

Rozsah: 423 stran, černobílé obr.

ISBN 978-80-86185-99-6

C e n a: 161 Kč

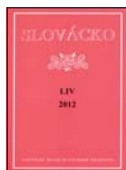

SLOVÁCKO 2012, ročník LIV

Vydal: Slovácké muzeum v roce 2013

Rozsah: 413 stran, černobílé obr.

ISBN 978-80-87671-05-4

C e n a: 173 Kč



SLOVÁCKO 2013, ročník LV

Vydal: Slovácké muzeum v roce 2014

Rozsah: 423 stran, černobílé obr.

ISBN 978-80-87671-15-3

C e n a: 175 Kč



SLOVÁCKO 2014, ročník LXVI
Vydal: Slovácké muzeum v roce 2015
Rozsah: 423 stran, černobílé obr.
ISBN 978-80-87671-21-4
C e n a: 175 Kč



SLOVÁCKO 2015, ročník LXVII
Vydal: Slovácké muzeum v roce 2016
Rozsah: 339 stran, černobílé obr.
ISBN 978-80-87671-28-3
C e n a: 175 Kč



SLOVÁCKO 2016, ročník LXVIII
Vydal: Slovácké muzeum v roce 2017
Rozsah: 383 stran, černobílé obr.
ISBN 978-80-87671-31-3
C e n a: 175 Kč



SLOVÁCKO 2017, ročník LIX
Vydal: Slovácké muzeum v roce 2018
Rozsah: 375 stran, černobílé obr.
ISBN 978-80-87671-35-1
C e n a: 175 Kč



SLOVÁCKO 2018, ročník LX
Vydal: Slovácké muzeum v roce 2019
Rozsah: 383 stran, barevné obr.
ISBN 978-80-87671-38-2
C e n a: 175 Kč



SLOVÁCKO 2019, ročník LXI
Vydal: Slovácké muzeum v roce 2020
Rozsah: 359 stran, barevné obr.
ISBN 978-80-87671-40-5
C e n a: 190 Kč

TECHNICKÉ POKYNY REDAKCE PRO PUBLIKOVÁNÍ V ČASOPISU SLOVÁCKO

- příspěvek je nutné odevzdat v elektronické podobě v textovém editoru Word
- fotografická příloha: v elektronické podobě nejlépe ve formátu JPG (rozlišení alespoň 300 dpi), případně originál fotografie v papírové podobě (redakce zajistí naskenování či přefocení)
- písmo: Times New Roman
- název příspěvku: velikost 12 tučně, verzálkou
- jméno, příjmení, název instituce: velikost 12 kurzíva
- anotace příspěvku: česky několika větami před článkem
- text: velikost 12
- odstavce: zarovnání vlevo, řádkování 1,5
- poznámky, seznam literatury a prameny: za článkem
- forma bibliografické citace viz www.slovackemuzeum.cz/doc/107/
- autobiografický údaj za studií: kurzívou titul, jméno a příjmení, rok narození, pracoviště a odborný zájem
- popis foto: popiska, místo, datace, autor foto či kresby (vzor): Hodový průvod, Staré Město 1999. Foto L. Tarcalová.
- maximální rozsah studie 36 000 znaků (včetně mezer)
- maximální rozsah zprávy 10 000 znaků (včetně mezer)
- české resumé v rozsahu do 1800 znaků (včetně mezer)

PŘEJEME VÁM
PEVNÉ ZDRAVÍ
A HODNĚ ŠTĚSTÍ
V NOVÉM ROCE.

 Slováké muzeum
v Uherském Hradišti

